



BMW Motorrad



A vezetés
élménye

Kezelési útmutató **R 1200 GS**

Jármű/kereskedő adatai

Gépjármű adatai

Modell

Jármű azonosítószáma

Színkód

Első forgalomba helyezés időpontja

Hatósági rendszám

Kereskedő adatai

Kapcsolattartó a szervizben

Úr/Úrhölgy

Telefonszám

Kereskedő címe/telefonszáma (cégbélyegző)

Üdvözlí a BMW

Örömünkre szolgál, hogy a BMW Motorrad egyik járművét választotta és hogy üdvözölhetjük a BMW-t vezetők körében. Új járművének alapos megismerése segít, hogy biztonságosan tudjon részt venni a forgalomban.

Tudnivalók a Kezelési útmutatóval kapcsolatban

Mielőtt az új BMW-jét elkezdene használni, kérjük, olvassa el ezt a Kezelési útmutatót. Itt található meg a jármű kezelésével kapcsolatos fontos tudnivalókat, amelyeket megismerve a BMW-je által kínált műszaki előnyöket teljesen kiaknázhhatja.

Itt talál információkat a karbantartásról és az ápolási feladatokról, az üzemeltetési és a közlekedésbiztonságról, valamint arról, hogy miként őrizheti meg legjobban gépjárművének értékét.

Javaslatok és kritikák

A motorkerékpárral kapcsolatban felmerülő minden kérdésével kapcsolatban bármikor rendelkezésre áll BMW Motorrad Márkaszervize.

A BMW-je használatához sok örömet, valamint kellemes és biztonságos utat kíván Önnek a

BMW Motorrad.

01 49 8 554 653



Tartalomjegyzék

1 Általános információk

Áttekintés	6
Rövidítések és szimbólumok	6
Felszereltség	7
Műszaki adatok	7
Aktualitás	7
2 Áttekintés	9
Bal oldali teljes nézet	11
Jobb oldali teljes nézet	13
Az ülés alatt	14
Bal oldali kombinált kapcsoló	15
Jobb oldali kombinált kapcsoló	17
Műszeregység	18

3 Kijelzések

Figyelmeztető és ellenőrző lámpák	20
Többfunkciós kijelző	22
Figyelmeztető szimbólumok a kijelzőn	23
Figyelmeztető jelzések	24
Külső hőmérséklet	37
Tartalék üzemanyag	38
Olajsint visszajelzője	38
Szervizkijelző	39
Gumiabroncsnyomás	39
Felváltási javaslat	40
4 Kezelés	41
Gyújtáskapcsoló és kormányzár	42
Gyújtás	42
Elektronikus indításgátló (EWS)	43
Többfunkciós kijelző	44
Riasztóberendezés (DWA)	51
Vészleállító kapcsoló	53

Fényszóró	53
Világítás	54
Nappali menetfény	55
Irányjelző	57
Vészvillogó	57
BMW Motorrad Integ- ral ABS	58
Automatikus stabilitásvezé- lés (ASC)	59
Üzem mód	60
Sebességtartó automa- tika	64
Rugó-előfeszítés	66
Lengéscsillapítás	67
Elektronikus futómű-beállítás – dinamikus ESA	68
Tengelykapcsoló	70
Fék	70
Gumiabroncsok	71
Kormány	72
Fűtött markolatok	72
Tükrök	73
Szélvédő	73
Vezető- és utasülés	74

5 Motorozás	77	7 Karbantartás	99	9 Ápolás	145
Biztonsággal kapcsolatos megjegyzések	78	Általános információk	100	Ápolószerek	146
Ellenőrzőlista	80	Szerszámkészlet	100	A gépjármű mosása	146
Indítás	81	Motorolaj	101	Érzékeny alkatrészek tisztí- tása	147
Bejáratás	83	Fékberendezés	102	Fényezés ápolása	148
Fékek	84	Hűtőfolyadék	107	Motorkerékpár leállítása hosszabb időre	148
Motorkerékpár leparko- lása	85	Tengelykapcsoló	108	Állagmegőrzés	148
Használat terepen	85	Felnik és gumiabron- csok	108	A motorkerékpár üzembe helyezése	148
Tankolás	87	Kerekek	109	10 Műszaki adatok	149
Motorkerékpár rögzítése szállításához	88	Elsőkerékállvány	116	Hibakeresési táblázat	150
6 A technikáról részlete- sen	91	Izzók	117	Csavarkötések	151
Üzem mód	92	Légszűrő	122	Motor	153
Fékberendezés		Indítási segítség	123	Üzemanyag	154
BMW Motorrad Integral ABS rendszerrel	93	Akkumulátor	125	Motorolaj	155
Motorvezérlés		Biztosítékok	128	Tengelykapcsoló	156
BMW Motorrad ASC rendszerrel	96	8 Felszerelések	131	Sebességváltó	156
Abronsnyomás-ellenőrző (RDC)	97	Általános információk	132	Hátsókerékajtás	157
		Konnektorok	132	Futómű	157
		Navigációs rendszer	133	Fékek	158
		Csomagtartódoboz	138	Kerekek és gumiabron- csok	159
		Topcase doboz	141	Villamosság	160

Váz	162
Riasztóberendezés	162
Méretek	162
Tömegadatok	163
Menetteljesítmény.....	164
11 Szerviz	165
BMW Motorrad szerviz	166
BMW Motorrad Mobilitási szolgáltatások	166
Karbantartás.....	166
Karbantartási munkák iga- zolására	168
Szervizek igazolása	173
12 Függelék	175
Tanúsítvány	176
13 Tárgymutató	177

Általános információk

Áttekintés	6
Rövidítések és szimbólumok	6
Felszereltség	7
Műszaki adatok	7
Aktualitás	7

Áttekintés

Útmutatónk fontos szempontja a jó tájékozódás. A speciális témakörök a leggyorsabban az útmutató végén található tárgymutató alapján található meg. A 2. fejezet áttekintést nyújt a motor-kerékpárjáról. A 11. fejezetben rögzíthető az összes végrehajtott karbantartási és javítási munka. A karbantartási munkák végrehajtásának igazolása előfeltétele a grátisz teljesítéseknek. Ha eladja BMW gépjárművét, ne felejtse el átadni a kezelési útmutatót is, hiszen az fontos részét képezi a motorkerékpárjának.

Rövidítések és szimbólumok

 Olyan figyelmeztetéseket jelöl, amelyeket feltétlenül figyelembe kell vennie saját és mások biztonsága, valamint a ter-

mék épségének megőrzése érdekében.

 Különleges, a kezelési, ellenőrzési és beállítási folyamatok, valamint a jármű ápolásának hatékonyabb elvégzését segítő megjegyzések.

◀ Az egyes megjegyzések végét jelöli.

• Tevékenységleírás.

» Tevékenység eredménye.

 Hivatkozás egy további információkat tartalmazó oldalra.

◁ Adott tartozékoktól, illetve felszereltségtől függően érvényes információ végét jelöli.



Meghúzási nyomaték.



Műszaki adatok.

GY

Extra felszereltség. A BMW Motorrad extra felszereltségeket már a gépjármű gyártása során beépítik.

U

Extra tartozékok. BMW Motorrad BMW extra tartozékok beszerzése és utólagos beszerelése BMW Motorrad Márkaszervizben lehetséges.

EWS

Elektronikus indításgátló.

DWA

Riasztó.

ABS

Blokkolásgátló rendszer.

- ASC Automatikus stabilitásvezérlés.
- ESA Elektronikus futóműállítás (Electronic Suspension Adjustment).

RDC Abroncsnyomás-ellenőrző.

Felszereltség

BMW motorkerékpárja vásárlásakor egyéni felszereltséggel rendelkező modellt választott. Ez a Kezelési útmutató leírja a BMW által kínált extra felszereltségeket (GY) és bizonyos utólagos kiegészítő felszereléseket (U). Felhívjuk a figyelmét arra, hogy olyan felszereltségi szintek leírása is szerepel az útmutatóban, amelyeket Ön nem kért. Az itt ábrázolt motorkerékpárhoz képest előfordulhatnak országspecifikus eltérések is.

Ha motorkerékpárja itt nem ismertetett felszereltséget tartalmaz, ezek leírása külön útmutatóban található meg.

Műszaki adatok

A Kezelési útmutatóban található minden méret-, tömeg- és teljesítményadat a Német Szabványügyi Intézet (Deutsches Institut für Normung e.V., DIN) szabványai szerint lett mérve, és az azokban megadott tűréseknek felel meg. A különböző országoknak szánt kivitelek eltérhetnek.

Aktualitás

A BMW motorkerékpárjai magas biztonsági és minőségi színvonalát a konstrukció, a felszereltség és a tartozékok folyamatos fejlesztésével biztosítja. Ebből adódóan előfordulhatnak eltérések ezen Kezelési útmutató és az Ön motorkerékpárja között. A BMW Motorrad az esetleges

tévedéseket sem tudja kizárni. Ezért felhívjuk szíves figyelmét, hogy az itt közölt adatok, ábrák és leírások alapján semmilyen követelésre nem tarthat jogot.

Áttekintés

Bal oldali teljes nézet	11
Jobb oldali teljes nézet	13
Az ülés alatt.....	14
Bal oldali kombinált kapcsoló	15
Jobb oldali kombinált kapcsoló	17
Műszeregység	18



Bal oldali teljes nézet

- 1 – Nappali menetfényel^{GY}
Nappali menetfény (☞ 55)
- 2 Üzemanyag betöltőnyílás
(☞ 87)
- 3 Ülészár (☞ 74)
- 4 Hátsó lengéscsillapítás be-
állítás (alul a rugóstagnál)
(☞ 67)



Jobb oldali teljes nézet

- 1 Hátsó rugó-előfeszítés beállítása (☞ 66)
- 2 Légszűrő (a burkolat középső része alatt) (☞ 122)
- 3 Első fékfolyadéktartály (☞ 105)
- 4 Szélvédő magasságállítása (☞ 73)
- 5 Konnektor (☞ 132)
- 6 Vázsám (a kormánycsapágyon)
Típustábla (a kereten elől jobb oldalon)
- 7 Hűtőfolyadékszint kijelzője (☞ 107)
Hűtőfolyadék-tartály (☞ 107)
- 8 Motorolajbetöltő-nyílás (☞ 102)
- 9 Motorolajszint kijelzője (☞ 101)
- 10 Akkumulátor (az oldalburkolat mögött) (☞ 125)
Akkumulátor csatlakozópont (az oldalburkolat mögött) (☞ 123)
- 11 Hátsó fékfolyadéktartály (☞ 106)

Az ülés alatt

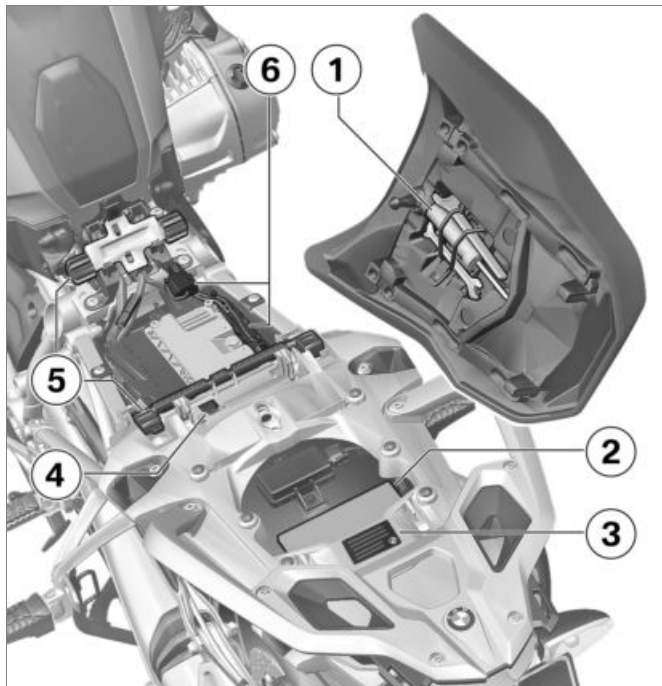

- 1 Normál szerszámkészlet (☛ 100)
- 2 Kezelési útmutató
- 3 Gumiabroncsnyomás-táblázat
- 4 Terheléstáblázat
- 5 Vezetőülés magasságának beállítása (☛ 75)
- 6 Biztosítékok (☛ 128)





Bal oldali kombinált kapcsoló

- 1 Távolsági fényszóró és fénycürt (☞ 54)
- 2 – Sebességtartó automatikával^{GY}
Sebességtartó automatika (☞ 64)
- 3 Vészvillogó (☞ 57)
- 4 ABS (☞ 58)
ASC (☞ 59)
- 5 – dinamikus ESA-val^{GY}
ESA (☞ 68)
- 6 – LED-es kiegészítő fényszóróval^U
LED-es kiegészítő fényszóró (☞ 55)
- 7 Irányjelző (☞ 57)
- 8 Kürt
- 9 Többfunkciós kijelző (☞ 44)

- 10 – navigációs rendszer előkészítéssel^{GY}
Navigációs rendszer
( 134)
- 11 – Nappali menetfényel^{GY}
Nappali menetfény ( 55)



Jobb oldali kombinált kapcsoló

- 1 – fűtött markolatokkal^{GY}
Fűtött markolatok (➡ 72)
- 2 Üzem mód (➡ 60)
- 3 Vészleállító kapcsoló
(➡ 53)
- 4 Motor beindítása (➡ 81)

Műszeregység

- 1 Sebességkijelző
- 2 Fordulatszámérő
- 3 Környezetifény-érzékelő (műszeregység-megvilágítás fényerejének beállításához)
 - Nappali menetfényel^{GY}
 - Környezetifény-érzékelő az automatikus nappali menetfényhez
 - Riasztóberendezéssel^{GY}
 - Riasztó visszajelzőfénye
- 4 Figyelmeztető és ellenőrző lámpák (☰▶ 20)
- 5 Többfunkciós kijelző (☰▶ 22)

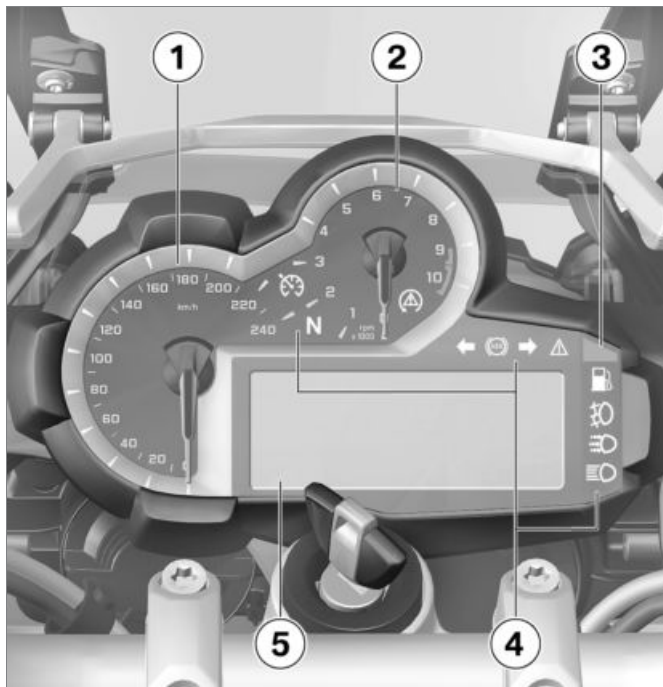

Kijelzések

Figyelmeztető és ellenőrző lámpák	20
Többfunkciós kijelző	22
Figyelmeztető szimbólumok a kijelzőn	23
Figyelmeztető jelzések	24
Külső hőmérséklet	37
Tartalék üzemanyag	38
Olajsint visszajelzője	38
Szervizkijelző	39
Gumiabroncsnyomás	39
Felváltási javaslat	40

Figyelmeztető és ellenőrző lámpák

- 1 – Sebességtartó automatikával^{GY}
Sebességtartó automatika (☛ 64)
- 2 Semleges állás (üresjárat)
- 3 ASC (☛ 59)
- 4 Bal oldali irányjelző
- 5 ABS (☛ 58)
- 6 Jobb oldali irányjelző
- 7 Általános figyelmeztető lámpa (a kijelző figyelmeztető szimbólumaihoz kapcsolódóan) (☛ 24)
- 8 DWA
- 9 Távolsági fényszórók (☛ 54)
- 10 – Nappali menetfény^{GY}
Nappali menetfény (☛ 55)
- 11 – LED-es kiegészítő fényszóróval^U
Kiegészítő fényszóró (☛ 55)

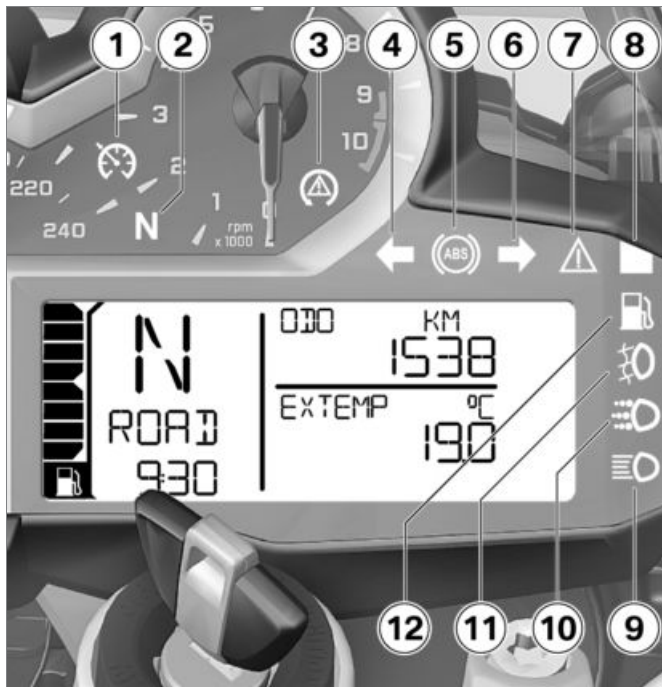

12 Tartalék üzemanyag (38)

 Előfordulhat, hogy a különböző országokba szánt modelleken az ABS-szimbólum eltérően jelenik meg.◀

Többfunkciós kijelző

- 1 Üzemanyag-mennyiség
- 2 Felváltási javaslat (☛ 40)
- 3 Sebességfokozat-kijelző, semleges állásban „N” (üresjárat) feliratot jelez ki – Nappali menetfényrel^{GY}
- 4 Nappali menetfény automata (☛ 55)
– fűtött markolatokkal^{GY}
Markolatfűtés-fokozatok (☛ 72)
- 5 Kilométer-számláló (☛ 44)
- 6 Szervizkijelző (karbantartási idő) (☛ 166)
- 7 Figyelmeztető szimbólumok (☛ 24)
- 8 Fedélzeti számítógép – dinamikus ESA-val^{GY}
ESA-beállítás (☛ 68)
- 9 Üzem mód (☛ 60)
- 10 Óra (☛ 47)
- 13 Külső hőmérséklet-figyelmeztetés (☛ 37)

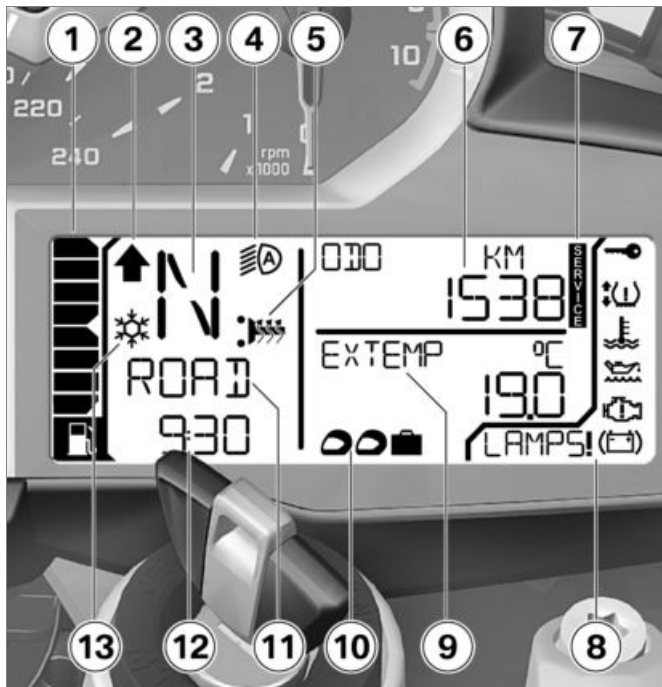

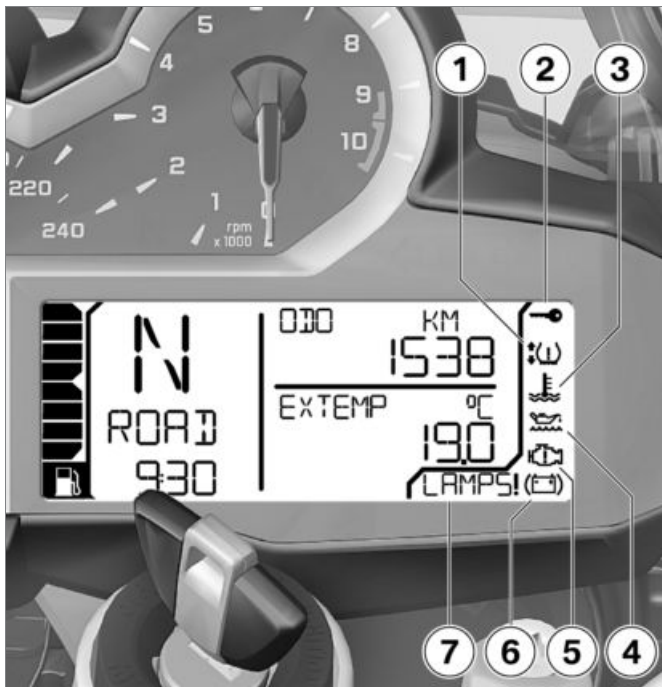

Figyelmeztető szimbólumok a kijelzőn

- 1 – Abroncsnyomás-ellenőrző (RDC) rendszerrel^{GY}
Gumiabroncsnyomás (➡ 31)
- 2 EWS (➡ 29)
- 3 Hűtőfolyadék-hőmérséklet (➡ 29)
- 4 Motorolajszint (➡ 36)
- 5 Motorelektronika (➡ 30)
- 6 Akkumulátortöltés (➡ 125)
- 7 Figyelmeztetés (➡ 24)

Figyelmeztető jelzések Megjelenítés

A figyelmeztetéseket a megfelelő figyelmeztető lámpák jelzik.











Azokat a figyelmeztetéseket, amelyekhez nincs önálló figyelmeztető lámpa hozzárendelve, az **1** jelű általános figyelmeztető lámpa, valamint a **2** jelű tartományban megjelenő figyelmeztető szimbólum, illetve a **3** jelű tartományban látható figyelmeztetés jeleníti meg. A figyelmeztetés sürgősségétől függően az

általános figyelmeztető lámpa sárga vagy piros fénnel világít. Az általános figyelmeztetőfény a legfontosabb figyelmeztetésnek megfelelően jelenik meg.

Az összes lehetséges figyelmeztetés áttekintését a következő oldalakon találja.









Figyelmeztető jelzések áttekintése

Figyelmeztető és ellenőrző lámpák	Figyelmeztető szimbólumok a kijelzőn	Értelmezésük
	 megjelenik a felirat	Külsőhőmérséklet-figyelmeztetés (☞ 29)
 sárga fénnel világít	 megjelenik a felirat	Elektronikus indításgátló (EWS) aktív (☞ 29)
 piros fénnel világít	 megjelenik a felirat	Hűtőfolyadék-hőmérséklet túl magas (☞ 29)
 sárga fénnel világít	 megjelenik a felirat	A motor vészüzem módban működik (☞ 30)
 sárga fénnel világít	Megjelenik a LAMP_ ! felirat	Izzóhiba (☞ 30)
	Megjelenik a LAMPF ! felirat	
	Megjelenik a DWALO ! felirat	Riasztóberendezés akkumulátorának töltöttsége alacsony (☞ 31)
 sárga fénnel világít	Megjelenik a DWA ! felirat	Riasztóberendezés akkumulátora lemerült (☞ 31)

Figyelmeztető és ellenőrző lámpák

Figyelmeztető szimbólumok a kijelzőn









Értelmezésük

	sárga fényvel világít	 : egy vagy két nyíl jelenik meg, továbbá a kritikus gumiabroncsnyomás is villog.	Az abroncsnyomás a megengedett tűréshatáron van (☛ 31)
	piros fényvel villog	 : egy vagy két nyíl jelenik meg, továbbá a kritikus gumiabroncsnyomás is villog.	Az abroncsnyomás a megengedett tűréshatáron kívülre esik (☛ 32)
	sárga fényvel világít	 : egy vagy két nyíllal jelenik meg.	Meghibásodott az érzékelő, vagy rendszerhiba lépett fel (☛ 32)
		„--” vagy „-- --” jelenik meg.	
		„--” vagy „-- --” jelenik meg.	Átviteli zavar (☛ 33)
	sárga fényvel világít	Megjelenik a RDC ! felirat.	Kezd lemerülni az abroncsnyomás-érzékelő eleme (☛ 33)
	villog		Az ABS-ön diagnosztika nem fejeződött be (☛ 34)

Figyelmeztető és ellen- őrző lámpák

Figyelmeztető szimbóló- lumok a kijelzőn





Értelmezésük

	világít		ABS-hiba (→ 34)
	világít		ABS kikapcsolva (→ 34)
	gyorsan villog		ASC-beavatkozás (→ 34)
	lassan villog		Az ASC-ön diagnosztika nem fejeződött be (→ 35)
	világít		ASC rendszer kikapcsolva (→ 35)
	világít		ASC-hiba (→ 35)
	sárga fénnel világít	Megjelenik a ESA ! felirat	ESA-hiba (→ 35)
	világít		Tartalék üzemanyag használatban (→ 35)

Figyelmeztető és ellenőrző lámpák

Figyelmeztető szimbólumok a kijelzőn

Értelmezésük

	sárgán villog		villog	Súlyos hiba a motorvezérlésben (☞ 36)
			megjelenik a felirat	Túl alacsony a motorolajszint (☞ 36)
			Megjelenik a OILLVL CHECK felirat	
	piros fénnel világít		megjelenik a felirat	Akkumulátortöltő feszültsége túl alacsony (☞ 37)

Külsőhőmérséklet-figyelmeztetés



Megjelenik a jégkristályjel.

Lehetséges ok:



A járművön mért külső hőmérséklet alacsonyabb a következőnél:

kb. 3 °C



A külsőhőmérséklet-figyelmeztetés nem zárja ki, hogy 3 °C feletti hőmérsékleten is előfordulhat jegesedés.

Hidegben különösen hidakon és árnyékos útszakaszokon lehet jegesedésre számítani. ◀

- Óvatosan vezessen.

Elektronikus indításgátló (EWS) aktív



Az általános figyelmeztető lámpa sárga fénnel világít.



Megjelenik az EWS figyelmeztető szimbólum.

Lehetséges ok:

A használt kulcs nem rendelkezik jogosultsággal az indításhoz, vagy a kulcs és a motorelektronika közötti kommunikációban zavar lépett fel.

- A gyújtáskulcs közeléből távolítsa el az egyéb járműkulcsokat.
- Használja a vészkulcsot.
- A hibás kulcsot cseréltesse ki, a legcélszerűbb, ha BMW Motorrad Márkaszervizhez fordul.

Hűtőfolyadék-hőmérséklet túl magas



Az általános figyelmeztető lámpa piros fénnel világít.



Megjelenik a hőmérséklet szimbólum.



Ha túlmelegedett motorral közlekedik, az kárt okozhat a motorban.

Mindenképp ügyeljen az alább ismertetett intézkedésekre. ◀

Lehetséges ok:

Túl alacsony a hűtőfolyadékszint.

- Hűtőfolyadékszint ellenőrzése (▶▶ 107).

Amennyiben túl alacsony a hűtőfolyadékszint:

- A hűtőfolyadék utántöltését és a hűtőrendszert ellenőrzését szakszervizben végeztesse el, a legcélszerűbb, ha BMW Motorrad Márkaszervizhez fordul.

Lehetséges ok:

A hűtőfolyadék hőmérséklete túl magas.

- Amennyiben lehetséges, a motor lehűtése érdekében csak részterheléssel haladjon.
- Amennyiben a hűtőfolyadék hőmérséklete gyakrabban túl

magas, a hibát a lehető leggyorsabban ki kell javítani szakszervizben, a legcélszerűbb, ha BMW Motorrad Márkaszervizhez fordul.

A motor vészüzemmódban működik



Az általános figyelmeztető lámpa sárga fénnel világít.



Megjelenik a motor szimbólum.



A motor vészüzemmódban működik. Előfordulhat, hogy a jármű szokatlanul viselkedik. A körülményeknek megfelelően vezessen. Kerülje az intenzív gyorsításokat és az előzési manővereket. ◀

Lehetséges ok:

A motorvezérlő hibát észlelt. Kivételes esetekben a motor leáll, és nem lehet újra beindítani. Kü-

lönben a motor vészüzemmódban működik.

- Tovább tud haladni, de előfordulhat, hogy nem áll rendelkezésre a megszokott motorteljesítmény.
- A hibát a lehető leggyorsabban ki kell javítani szakszervizben, a legcélszerűbb, ha BMW Motorrad Márkaszervizhez fordul.

Izzóhiba



Az általános figyelmeztető lámpa sárga fénnel világít.

Megjelenik a LAMP _ ! felirat.

- LAMP R !: A féklámpa, tolatólámpa, hátsó irányjelzők vagy a rendszámtábla-világítás meghibásodott.
- LAMP F !: Az elülső tompított fényszóró, a távolsági fényszóró, a helyzetjelző, vagy az elülső irányjelző meghibásodott.

– LAMP S !: Több lámpa hibás.

– Nappali menetfénnel^{GY}

– LAMP F !: Ezen kívül: Nappali menetfény hibás. ◀



A motorkerékpár valamely izzójának kiégése biztonsági kockázatot jelent, mivel a járművet a forgalom többi résztvevője nehezebben veszi észre.

A kiégett izzókat a lehető leggyorsabban cserélje ki. A legjobb, ha minden útra visz magával pótizzókat. ◀

Lehetséges ok:

Egy vagy több izzó meghibásodott.

- A hibás izzókat szemrevételezéssel keresse meg.
- Izzók cseréje a távolsági fényszóróban és tompított fényszóróban (☛ 117).
- Izzók cseréje a helyzetjelzőkben (☛ 119).

- LED-es fényszóró cseréje (☞ 122).
- Izzók cseréje az első és hátsó irányjelzőkben (☞ 120).
- LED-es hátsó lámpa cseréje (☞ 122).
- LED-es irányjelző cseréje (☞ 122).

Riasztóberendezés akkumulátorának töltöttsége alacsony

– Riasztóberendezéssel^{GY}

Megjelenik a DWA!O ! felirat.

 Ez a hibaüzenet csak rövid időre jelenik meg a Pre-Ride-Check-hez kapcsolódóan.◀

Lehetséges ok:

A riasztóberendezés akkumulátora nincsen teljesen feltöltve. A riasztó csak korlátozott ideig működik, ha le van kötve a gépjármű akkumulátora.

- Forduljon szakszervizhez, a legcélszerűbb, ha BMW Motorrad Márkaszervizhez fordul.

Riasztóberendezés akkumulátora lemerült

– Riasztóberendezéssel^{GY}

 Az általános figyelmeztető lámpa sárga fénnel világít.

Megjelenik a DWA ! felirat.

 Ez a hibaüzenet csak rövid időre jelenik meg a Pre-Ride-Check-hez kapcsolódóan.◀

Lehetséges ok:

A riasztóberendezés akkumulátora lemerült. A riasztó nem működik, ha le van kötve a gépjármű akkumulátora.

- Forduljon szakszervizhez, a legcélszerűbb, ha BMW Motorrad Márkaszervizhez fordul.

Az abroncsnyomás a megengedett tűrészatáron van

– Abroncsnyomás-ellenőrző (RDC) rendszerrel^{GY}

 Az általános figyelmeztető lámpa sárga fénnel világít.

 A gumiabroncs szimbólum egy vagy két nyíllal jelenik meg. Emellett a kritikus gumiabroncsnyomás is villog.

A felfelé mutató nyíl az első kerék nyomásproblémájára, a lefelé mutató nyíl pedig a hátsó kerék nyomásproblémájára utal.

Lehetséges ok:

A mért abroncsnyomás az engedélyezett tűrészatáron van.

- Korrigálja a gumiabroncsnyomást a kezelési útmutató hátoldalán található értékeknek megfelelően.

 Az abroncsnyomás korrigálása előtt mindenképpen olvassa el „A technikáról részletesen” című fejezet az abroncsnyomás hőmérsékletkompenzációját bemutató szakaszát.◀

Az abroncsnyomás a megengedett tűréshatáron kívülre esik

– Abroncsnyomás-ellenőrző (RDC) rendszerrel^{GY}

 Pirosan villog az általános figyelmeztető lámpa.

 A gumiabroncs szimbólum egy vagy két nyíllal jelenik meg. Emellett a kritikus gumiabroncsnyomás is villog.

 A megengedett tűréshatáron kívüli gumiabroncsnyomás rontja a motorkerékpár menettulajdonságait. A körülményeknek megfelelően vezessen.◀

A felfelé mutató nyíl az első kerék nyomásproblémájára, a lefelé mutató nyíl pedig a hátsó kerék nyomásproblémájára utal.

Lehetséges ok:

A mért abroncsnyomás az engedélyezett tűrésen kívül esik.

- Ellenőrizze, nem sérültek-e az abroncsok, és tovább lehet-e velük haladni.

Amennyiben az abronccsal még tovább lehet haladni:

- A következő lehetőségnél állítsa be az abroncsnyomást megfelelő értékűre.

 Az abroncsnyomás korrigálása előtt mindenképpen olvassa el „A technikáról részletesen” című fejezet az abroncsnyomás hőmérsékletkompenzációját bemutató szakaszát.◀

 Terep üzemmódban az RDC-figyelmeztető üzenet kikapcsolható.◀

- Az abroncsokat ellenőriztesse szakszervizben, a legcélszerűbb, ha BMW Motorrad Márkaszervizhez fordul.

Amennyiben nem biztos benne, hogy az abronccsal tovább lehet haladni:

- Ne haladjon tovább.
- Lépjen kapcsolatba az autóművelővel.

Meghibásodott az érzékelő, vagy rendszerhiba lépett fel

– Abroncsnyomás-ellenőrző (RDC) rendszerrel^{GY}

 Az általános figyelmeztető lámpa sárga fénnnyel világít.

 A gumiabroncs szimbólum egy vagy két nyíllal jelenik meg.

„--” vagy „-- --” jelenik meg.

Lehetséges ok:

RDC-érzékelők nélküli kerekek lettek beépítve.

- Szereljen be helyettük RDC-érzékelőkkel ellátott kerekeket.

Lehetséges ok:

1 vagy 2 RDC-érzékelő nem működik, vagy rendszerhiba lépett fel.

- A hibát ki kell javítani szakszervizben, a legcélszerűbb, ha BMW Motorrad Márkaszer-vizhez fordul.

Átviteli zavar

– Abroncsnyomás-ellenőrző (RDC) rendszerrel^{GY}

„--” vagy „-- --” jelenik meg.

Lehetséges ok:

A jármű nem érte el a minimális sebességet (→ 97).



Az RDC érzékelő nem aktív

min 30 km/h (Csak a minimális sebesség túllépése után küld az RDC-érzékelő jelet a járműnek.)

- Nézze meg, mit mutat az RDC-kijelző nagyobb sebességnél. Tartós zavar csak abban az esetben lépett fel, ha az általános figyelmeztető lámpa is világít. Ebben az esetben:
- A hibát ki kell javítani szakszervizben, a legcélszerűbb, ha BMW Motorrad Márkaszer-vizhez fordul.

Lehetséges ok:

Zavar lépett fel az RDC-érzékelőkkel fenntartott rádiókapcsolatban. Ezt okozhatják a közelben üzemelő, rádióhullámokat kibocsátó berendezések, amelyek zavarják az RDC-vezérlő és az érzékelők közötti kapcsolatot.

- Nézze meg, mit mutat az RDC-kijelző, ha már tovább haladt. Tartós zavar csak abban az esetben lépett fel, ha az általános figyelmeztető lámpa is világít. Ebben az esetben:
- A hibát ki kell javítani szakszervizben, a legcélszerűbb, ha BMW Motorrad Márkaszer-vizhez fordul.

Kezd lemerülni az abroncsnyomás-érzékelő eleme

– Abroncsnyomás-ellenőrző (RDC) rendszerrel^{GY}



Az általános figyelmeztető lámpa sárga fénnel világít.

Megjelenik a RDC ! felirat.



Ez a hibaüzenet csak rövid időre jelenik meg a Pre-Ride-Check-hez kapcsolódóan.◀

Lehetséges ok:

Az abroncsnyomás-érzékelő elemének töltöttségi szintje alacsony. Az abroncsnyomás-ellenőrző funkció működése csak korlátozott ideig biztosított.

- Forduljon szakszervizhez, a legcélszerűbb, ha BMW Motorrad Márkaszervizhez fordul.

Az ABS-ön diagnosztika nem fejeződött be



Villog az ABS figyelmeztető lámpa.

Lehetséges ok:



Az ABS-ön diagnosztika nem fejeződött be

Az ABS funkció nem áll rendelkezésre, mert az ön diagnosztika nem zárult le. (A kérekérzékelők ellenőrzéséhez a motorkerékpárnak el kell érnie a minimális sebességet. min 5 km/h)

- Lassan induljon el. Vegye figyelembe, hogy az ön diagnosztika befejezéséig az ABS funkció nem áll rendelkezésre.

ABS-hiba



Világít az ABS figyelmeztető lámpa.

Lehetséges ok:

Az ABS-vezérlő hibát észlelt. Az ABS funkció nem áll rendelkezésre.

- Tovább tud haladni. Vegye figyelembe az esetleg ABS-hibaüzenethez vezető különleges helyzetekre vonatkozó további információkat (► 95).
- A hibát a lehető leggyorsabban ki kell javítani szakszervizben, a legcélszerűbb, ha BMW Motorrad Márkaszervizhez fordul.

ABS kikapcsolva



Világít az ABS figyelmeztető lámpa.

Lehetséges ok:

A vezető kikapcsolta az ABS rendszert.

- Kapcsolja be az ABS-funkciót.

ASC-beavatkozás



Gyorsan villog az ASC figyelmeztető lámpája.

Az ASC rendszer instabilitást érzékelt a hátsó keréken, ezért csökkenti a forgatónyomatékokot. A figyelmeztető lámpa az ASC-beavatkozás időtartamánál hosszabb ideig villog. Ezáltal a vezető a kritikus menethelyzet után vizuális visszajelzést kap a beavatkozásról.

Az ASC-öndiagnosztika nem fejeződött be



Lassan villog az ASC figyelmeztető lámpája.

Lehetséges ok:



Az ASC-öndiagnosztika nem fejeződött be

Az ASC funkció nem áll rendelkezésre, mert az öndiagnosztika nem zárult le. (A kerékkérmű ellenőrzéséhez a motorkerékpárnak el kell érnie a minimális sebességet. min 5 km/h)

- Lassan induljon el. Néhány méter megtétele után az ASC figyelmeztető lámpájának ki kell aludnia.

Amennyiben az ASC figyelmeztető lámpája továbbra is villog:

- Forduljon szakszervizhez, a legcélszerűbb, ha BMW Motorrad Márkaszervizhez fordul.

ASC rendszer kikapcsolva



Világít az ASC figyelmeztető lámpája.

Lehetséges ok:

A vezető kikapcsolta az ASC rendszert.

- Kapcsolja be az ASC rendszert.

ASC-hiba



Világít az ASC figyelmeztető lámpája.

Lehetséges ok:

Az ASC-vezérlő hibát észlelt. Az ASC-funkció nem áll rendelkezésre.

- Tovább tud haladni. Vegye figyelembe, hogy az ASC-funkció nem áll rendelkezésre. Vegye figyelembe az esetleges ASC-hibához vezető helyzetekre vonatkozó további információkat (→ 96).
- A hibát a lehető leggyorsabban ki kell javítani szakszervizben, a legcélszerűbb, ha

BMW Motorrad Márkaszervizhez fordul.

ESA-hiba



Az általános figyelmeztető lámpa sárga fénnnyel világít.

Megjelenik a ESA ! felirat.

Lehetséges ok:

Az ESA-vezérlő hibát észlelt. A motorkerékpár lengéscsillapítása ebben az állapotban rendkívül kemény, a vezetése különösen a rossz útpályákon kényelmetlen.

- A hibát a lehető leggyorsabban ki kell javítani szakszervizben, a legcélszerűbb, ha BMW Motorrad Márkaszervizhez fordul.

Tartalék üzemanyag használatban



Világít a tartaléküzemanyag használat figyelmeztető lámpája.



A túl kevés üzemanyag egyenetlen motorjárást, vagy a motor leállását (balesetveszély) és a katalizátor károsodást okozhatja.

Ezért az üzemanyagtartályt soha ne hagyja teljesen kiürülni. ◀

Lehetséges ok:

Az üzemanyagtartályban már csak a tartalék üzemanyag van.



Tartalék üzemanyag mennyisége

kb. 4 l

- A tankolás folyamata (►► 87).

Súlyos hiba a motorvezérlésben



Sárga fényel villog az általános figyelmeztető lámpa.



Villog a motorjel.



A motor vészüzemmódban működik. Nem zárható ki a motor károsodásának veszélye. A körülményekhez alkalmazkodva vezessen: lassan haladjon, ne gyorsítson hirtelen és ne előzzön. Ha lehet, vitesse el a motort, és szakszervizben, lehetőség szerint egy BMW Motorrad Márkaszer-vízzel javíttassa meg. ◀

Lehetséges ok:

- A rendszer motorhibát fedezett fel, amelynek súlyos következményei lehetnek. A motor vészüzemmódban működik.
- Tovább tud haladni, ez azonban nem javasolt.
 - Lehetőleg kerülje a nagy fordulatszám-tartományokat.
 - A hibát a lehető leggyorsabban ki kell javítani szakszervizben, a legcélszerűbb, ha BMW Motorrad Márkaszervizhez fordul.

Túl alacsony a motorolajszint



Megjelenik az olajoskanna szimbólum.

Megjelenik a OILLVL CHECK felirat.

Lehetséges ok:

Az elektronikus olajszint-érzékelő megállapította, hogy túl alacsony a motorolajszint. A következő tankoláskor:

- Motorolajszint ellenőrzése (►► 101).

Amennyiben túl alacsony az olaj szintje:

- Motorolaj utántöltése (►► 102).

Amennyiben megfelelő az olajszint:

- Forduljon szakszervizhez, a legcélszerűbb, ha BMW Motorrad Márkaszervizhez fordul.

Akkumulátortöltő feszültsége túl alacsony



Az általános figyelmeztető lámpa piros fényel világít.



Megjelenik az akkumulátor szimbólum.



Ha az akkumulátor lemerül, nem működik számos fedélzeti rendszer, például a világítás, a motor vagy az ABS. Ez veszélyes menethelyzeteket eredményezhet.

Ne haladjon tovább.◀

A rendszer nem tölti az akkumulátort. Amennyiben tovább halad, a gépjármű elektronikai rendszere lemeríti az akkumulátort.



Ha a 12-V-os akkumulátort rosszul szerelik be, ill. ha felcserélik a kapcsokat (pl. indítási segítség esetén), akkor kiégphet a generátorszabályzó biztosítéka.◀

Lehetséges ok:

A generátor vagy a generátor hajtása meghibásodott, vagy a generátorszabályzó biztosítéka kiégett.

- A hibát a lehető leggyorsabban ki kell javítani szakszervizben, a legcélszerűbb, ha BMW Motorrad Márkaszervizhez fordul.

Külső hőmérséklet

Álló jármű esetén a motor által leadott hő befolyásolhatja a külső hőmérséklet mérését. Amennyiben a motor hőmérséklete túl nagy hatással van a mért értékre, a következő jelenik meg: --.



3 °C alatti külső hőmérséklet esetén fennáll a jégképződés veszélye. Amikor a hőmérséklet először esik ez alá az érték alá, a rendszer az éppen érvényes kijelzőbeállításától függetlenül átvált az **1** jelű hőmérséklet-kijelzőre, és a megjelenített érték villog.



Ezen felül megjelenik a **2** jelű jégkristály szimbólum is.



A külsőhőmérséklet-figyelmeztetés nem zárja ki, hogy 3 °C feletti hőmérsékleten is előfordulhat jegesedés.

Hidegben különösen hidakon és

ármékos útszakaszokon lehet jegesedésre számítani. ◀

Tartalék üzemanyag

Az alacsony üzemanyagszint figyelmeztető lámpájának bekapcsolásakor a tartályban lévő üzemanyag-mennyiség attól függ, hogy milyen stílusban vezet. Minél erőteljesebben mozog az üzemanyag a tartályban (például gyakori bedöntések, fékezések és gyorsítások miatt), annál nehezebben tudja a rendszer megállapítani a tartalékmennyiséget. Ebből az okból az üzemanyag tartalékmennyisége nem adható meg pontosan.



Az alacsony üzemanyagszint figyelmeztető lámpájának bekapcsolása után automatikusan a hatótávolság jelenik meg a kijelzőn.

A tartalék üzemanyag-mennyiséggel megtehető távolság a ve-

zetési stílustól (azaz a fogyasztástól) és a bekapcsolásakor még rendelkezésre álló üzemanyag-mennyiségtől függ (lásd az előző magyarázatot).

A tartalék üzemanyag kilométerszámlálóját akkor állítja vissza a rendszer, ha a tartalékmennyiség-nél többet tankol.

Olajszint visszajelzője



Az olajszint **1** jelű visszajelzője a motorban található olajszintről ad visszajelzést. Csak a jármű álló állapotában jeleníthető meg.

Az olajszint visszajelzője az alább feltételek teljesülése esetén működik:

- A motor elérte az üzemi hőmérsékletet
- A motor legalább tíz másodpercen keresztül üresjáraton jár
- Az oldaltámasz be van hajtva
- A motorkerékpár függőlegesen és sík felületen áll.

A kijelzések a következőket jelentik:

OK: Olajszint rendben.

CHECK: A következő tankolásnál ellenőrizze az olajszintet.

---: A mérés nem lehetséges (a felsorolt feltételek nem teljesülnek).



Ha az olajszintet ellenőrizni kell, a **2** szimbólum mindaddig világít, amíg az olajszintet ismét megfelelőnek nem tekinti a rendszer.

Szervizkijelző



Ha a következő szerviz időpontjáig hátralévő idő kevesebb mint egy hónap, vagy a szerviz 1000 kilométeren belül esedékes, akkor a szerviz **1** jelű időpontja és a **2** jelű fennmaradó kilométerek száma rövid ideig megjelenik az indulás előtti ellenőrzést követően.



Ha a szerviz időpontja elmúlt, a dátum- és a kilométer-kijelző mellett az általános figyelmeztető lámpa is sárga fényel világít. A

„SERVICE” (szerviz) felirat folyamatosan látszik a kijelzőn.

▶ Ha a szervizkijelző a szervizelés időpontja előtt több mint egy hónappal megjelenik, akkor a műszeregységben tárolt dátumot be kell állítani. Ilyen helyzet akkor állhat elő, ha az akkumulátor hosszú ideig le volt kötve.

A dátum beállításához forduljon szakszervizhez, lehetőleg egy BMW Motorrad partnerhez. ◀

Gumiabroncsnyomás

– Abroncsnyomás-ellenőrző (RDC) rendszerrel^{GY}



Az **1** jelű bal oldali érték az első kerék, míg a **2** jelű jobb oldali a hátsó kerék nyomását adja meg. Közvetlenül a gyújtás bekapcsolása után megjelenik a kijelzőn a „-- --” felirat. Az abroncsnyomás-értékek átvitelét csak akkor kezdi meg az érzékelők, miután a jármű először átlépte a 30 km/h sebességet. A megjelenített abroncsnyomások 20 °C hőmérsékletű levegőt tartalmazó abroncsokra érvényesek.



Ha ezen kívül még a **3** szimbólum is világít, akkor

figyelmeztetésről van szó. A kritikus gumiabroncsnyomás villog.



Ha az adott érték eltérése a megengedett tűréshatáron belül van, akkor emellett az általános figyelmeztető lámpa sárga színnel világít. Ha a mért abroncsnyomás a megengedett tűréshatáron kívülre esik, az általános figyelmeztető lámpa piros fénnel villog.

További információt a BMW Motorrad RDC rendszerrel kapcsolatban a (☞ 97). oldaltól kezdődően talál.

Felváltási javaslat

A felváltási javaslatot a kijelző-beállításokban be kell kapcsolni (☞ 46).



Az **1** jelű felváltási javaslat azt a pillanatot jelzi, amely gazdaságossági szempontokból a legalkalmasabb a felváltásra.

Kezelés

Gyújtáskapcsoló és kormányzár	42	Sebességtartó automatika	64
Gyújtás	42	Rugó-előfeszítés	66
Elektronikus indításgátló (EWS)	43	Lengéscsillapítás	67
Többfunkciós kijelző	44	Elektronikus futómű-beállítás – dinamikus ESA	68
Riasztóberendezés (DWA)	51	Tengelykapcsoló	70
Vészleállító kapcsoló	53	Fék	70
Fényszóró	53	Gumiabroncsok	71
Világítás	54	Kormány	72
Nappali menetfény	55	Fűtött markolatok	72
Irányjelző	57	Tükrök	73
Vészvillogó	57	Szélvédő	73
BMW Motorrad Integral ABS	58	Vezető- és utasülés	74
Automatikus stabilitásvezérlés (ASC)	59		
Üzem mód	60		

Gyújtáskapcsoló és kormányzár

Járműkulcs

2 gyújtáskulcsot kap kézhez. A kulcs elvesztése esetén kövesse az elektronikus indításgátló (EWS) (☞ 43) útmutatóját. Ugyanaz a kulcs való a gyújtáskapcsolóhoz, a tanksapkához és az ülés zárjához.

- Csomagtartódobozzal^U
- Topcase dobozzal^U

Külön kérésre megoldható, hogy a csomagtartódobozok és a Topcase doboz is nyithatók legyenek a járműkulccsal. Ehhez forduljon szakszervizhez, a legcélszerűbb, ha BMW Motorrad Márkaszervizhez fordul.

Kormányzár reteszelése



Amennyiben a motorke-rékpár az oldaltámaszon áll, akkor a talajtól függ, hogy

balra vagy jobbra fordított kormányval áll-e stabilabban. Sík talajon azonban balra fordított kormányval stabilabb a motorke-rékpár.

Sík talajon a kormányzár bezárásához mindig balra forgassa el a kormányt. ◀

- Forgassa ütközésig balra vagy jobbra a kormányt.

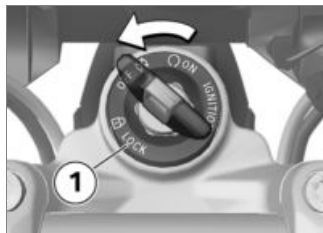

- Forgassa a kulcsot az **1** jelű pozícióba, miközben a kormányt kissé mozgatja.
- » A gyújtás, a világítás és az összes funkció kikapcsol.

- » Ezzel reteszeli a kormányzár.
- » Kihúzhatja a kulcsot.

Gyújtás

Gyújtás bekapcsolása

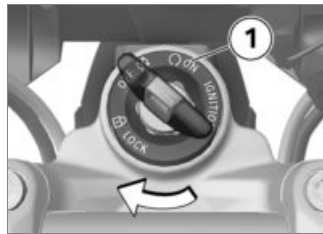

- Helyezze be a járműkulcsot a gyújtáskapcsolóba, és forgassa az **1** jelű pozícióba.
- » A helyzetjelző világítás és az összes funkció be van kapcsolva.
- » Pre-Ride-Check végrehajtása. (☞ 81)
- » ABS-öndiagnosztika folyamatban. (☞ 82)

- » ASC-ön diagnosztika folyamatban. (➡ 82)

Üdvözlőfény

- LED-es fényszóróval^{GY}
- Nappali menetfényel^{GY}
- LED-es kiegészítő fényszóróval^U
- Kapcsolja be a gyújtást.
- » A helyzetjelző röviden felvillan.
- Nappali menetfényel^{GY}
- » A nappali menetfény röviden felvillan.◁
- LED-es kiegészítő fényszóróval^U
- » A LED-es kiegészítő fényszórók röviden felvillannak.◁

Gyújtás kikapcsolása

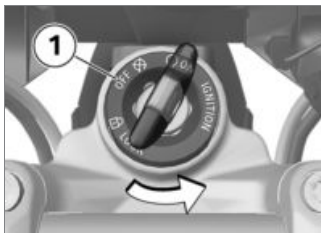

- Forgassa a gyújtáskulcsot az **1** jelű pozícióba.
- » A gyújtás kikapcsolása után a műszeregység még egy ideig bekapcsolva marad és adott esetben mutatja az esetleges hibajelzéseket.
- » A kormányzár kioldott állapotban van.
- » Korlátozott ideig üzemeltethet kiegészítő készülékeket.
- » Az akkumulátor a konnektoron keresztül tölthető.
- » Kihúzhatja a kulcsot.

- Nappali menetfényel^{GY}
- LED-es fényszóróval^{GY}
- A gyújtás kikapcsolása után a nappali menetfény rövidesen kikapcsolt.◁
- LED-es kiegészítő fényszóróval^U
- A gyújtás kikapcsolása után a kiegészítő LED-es fényszórók rövidesen kikapcsolnak.◁

Elektronikus indításgátló (EWS)

A motorkerékpár elektronikája a gyújtáskapcsolóban található gyűrűantennán keresztül beolvassa a gyújtáskulcsban rögzített adatokat. A motorvezérlő csak akkor engedélyezi a motort beindítani, ha a kulcs "jogosultságának" ellenőrzése sikeresen megtörtént.

▶ Ha az indításhoz használt gyújtáskulcshoz másik járműkulcs is rögzítve van, előfor-

dulhat, hogy az elektronika ettől "megzavarodik", és nem engedélyezi a motor indítását. A többfunkciós kijelzőn az EWS figyelmeztetés jelenik meg.

A másik járműkulcsot mindig a gyújtáskulcstól elkülönítve tárolja.◀

Ha elveszít egy járműkulcsot, akkor azt a BMW Motorrad Márkaszerve segítségével letiltathatja. Az ehhez a motorkerékpárhoz tartozó összes többi járműkulcsot magával kell vinnie. A letiltott kulccsal a motor többé nem indítható be, a letiltott kulcsot azonban újra lehet engedélyeztetni.

Vészkulcsok és további kulcsok csak a BMW Motorrad Márkaszervizen keresztül szerezhetőek be. A szerviz köteles ellenőrizni a jogosultságát, mivel a kulcsok egy biztonsági rendszer részét képezik.

Többfunkciós kijelző

Kijelző kiválasztása

- Gyújtás bekapcsolása (☛ 42).



- Röviden nyomja meg az **1** jelű gombot, hogy kiválassza a **2** jelű felső kijelzősorban az értéktartományt.

Az alapfelszereltségben a következő értékek kijelzése lehetséges. Ezek az értékek választhatók ki gombnyomással:

- Összkilométer (ODO)
- Napi kilométer-számláló 1 (TRIP I)

- Napi kilométer-számláló 2 (TRIP II)
- Hatótávolság (RANGE)
- SETUP menü (SETUP), csak álló helyzetben

– Pro fedélzeti számítógéppel^{GY}
A következő további információk jelennek meg a Pro fedélzeti számítógépen:

- Automatikus napi kilométer-számláló (TRIP A)
- Pillanatnyi fogyasztás (CONS C)
- Pillanatnyi sebesség (SPEED)◀



- Röviden nyomja meg az **1** jelű gombot, hogy kiválassza a **2** jelű alsó kijelzősorban az érték-tartományt.

Az alapfelszereltségben a következő értékek kijelzése lehetséges. Ezek az értékek választhatók ki gombnyomással:

- Külső hőmérséklet (EXTEMP)
- Motorhőmérséklet (ENGTMP)
- Átlagfogyasztás 1 (CONS 1)
- Átlagfogyasztás 2 (CONS 2)
- Átlagsebesség (Ø SPEED)

- Abroncsnyomás-ellenőrző (RDC) rendszerrel^{GY}
- Abroncsnyomások (RDC)<

- Dátum (DATE)
- Olajsint visszajelzője (OILLVL)

- Pro fedélzeti számítógéppel^{GY}
- Fedélzeti elektromos rendszer feszültsége (VOLTGE)<
- Pro fedélzeti számítógéppel^{GY}
- Stopperóra összeideje (ALTIME)<
- Pro fedélzeti számítógéppel^{GY}
- Stopperóra menetideje (RDTIME)<

Napi kilométer-számláló visszaállítása

- Gyújtás bekapcsolása (☛ 42).



- Nyomja meg az **1** jelű gombot annyiszor, amíg a **2** jelű kijelzősorban meg nem jelenik a visszaállítani kívánt kilométeróra.
- Tartsa nyomva az **1** jelű gombot, amíg a megjelenített értéket vissza nem állítja a rendszer.

Átlagértékek visszaállítása

- Gyújtás bekapcsolása (☛ 42).

- navigációs rendszer előkészítéssel^{GY}
- GPS TM: beépített navigációs rendszer esetén: GPS-idő és GPS-dátum átvétele (ON), ill. átvételének kihagyása (OFF)◀
- CLOCK: Óra beállítása
- DATE: Dátum beállítása
- ECOSFT: Felváltási javaslat megjelenítése (ON), ill. megjelenítés kikapcsolása (OFF)
- BRIGHT: Kijelző fényerejének beállítása a normálistól a (0) a világosig (5)
- Nappali menetfényvel^{GY}
- DLIGHT: Nappali menetfény automatika bekapcsolása (ON), ill. kikapcsolása (OFF)◀
- EXIT: Kilépés a SETUP menüből
- Pro fedélzeti számítógéppel^{GY}
- BC CUSTOM: Kijelzés személyre szabásának indítása.◀



- A SETUP-menü bezárásához a SETUP EXIT menüpontban az **1** jelű gombot hosszan tartsa lenyomva.
- A SETUP-menünek egy tetszős szerinti helyen való bezárásához a hosszan tartsa lenyomva a **2** jelű gombot.

Óra beállítása

- Gyújtás bekapcsolása (☛ 42).



Az óra menet közben történő beállítása balesethez vezethet.

Az órát mindig álló helyzetben állítsa be.◀

- A SETUP menüben válassza a SETUP CLOCK menüpontot.



- Addig tartsa lenyomva a **2** jelű gombot, amíg az órát jelző számjegyek villogni kezdenek a **3** jelű kijelzősorban.

▶ Ha a pontos idő helyett „-- : --” felirat jelenik meg, a műszeregység tápellátása meg volt szakítva (pl. az akkumulátor lekapcsolása miatt).◀

- A villogó értéket az **1** jelű gombbal növelni, ill. a **2** jelű gombbal csökkenteni lehet.

- Addig tartsa lenyomva a **2** jelű gombot, amíg a perceket jelölő számjegyek villogni kezdenek a **3** jelű kijelzősorban.

- A villogó értéket az **1** jelű gombbal növelni, ill. a **2** jelű gombbal csökkenteni lehet.

- Addig tartsa lenyomva a **2** jelű gombot, amíg a perceket jelölő számjegyek villogása meg nem szűnik.

» A beállítás sikerült.

- A beállítás bármikor felfüggeszthető, addig tartsa lenyomva az **1** jelű gombot, amíg a kiindulási érték megint megjelenik.

▶ Ha beállítás lezárása előtt elindul, a beállítás megszakad.◀

Dátum beállítása

- Gyújtás bekapcsolása (☰▶ 42).

- Nyissa meg a **SETUP** menüt, majd válassza a **SETUP DATE** menüpontot.



- Addig tartsa lenyomva a **2** jelű gombot, amíg a napot jelző számjegyek villogni kezdenek a **3** jelű kijelzősorban.

▶ Ha a dátum helyet „-- . -- . --” felirat jelenik meg, a műszeregység tápellátása meg volt szakítva (pl. az akkumulátor lekapcsolása miatt).◀

- A villogó értéket az **1** jelű gombbal növelni, ill. a **2** jelű gombbal csökkenteni lehet.
- Addig tartsa lenyomva a **2** jelű gombot, amíg a hónapot jelző számjegyek villogni kezdenek a **3** jelű kijelzősorban.
- A villogó értéket az **1** jelű gombbal növelni, ill. a **2** jelű gombbal csökkenteni lehet.
- Addig tartsa lenyomva a **2** jelű gombot, amíg az évet jelző számjegyek villogni kezdenek a **3** jelű kijelzősorban.
- A villogó értéket az **1** jelű gombbal növelni, ill. a **2** jelű gombbal csökkenteni lehet.
- Addig tartsa lenyomva a **2** jelű gombot, amíg az év már nem villog.
- » A beállítás sikerült.
- A beállítás bármikor felfüggeszthető, addig tartsa lenyomva az **1** jelű gombot, amíg a kiindulási érték megint megjelenik.

▶ Ha beállítás lezárása előtt elindul, a beállítás megszakad.◀

Kijelző személyre szabása

– Pro fedélzeti számítógéppel^{GY}

- Gyújtás bekapcsolása (☛ 42). A személyre szabás menüben állíthatja be, hogy melyik kijelzősorban milyen információ kerüljön megjelenítésre.
- Nyissa meg a SETUP menüt, majd válassza a SETUP BC BASIC menüpontot.



- A személyre szabás menü megnyitásához röviden nyomja meg az **1** jelű gombot.
 - » Megjelenik a SETUP BC CUSTOM felirat.
- A személyre szabás menü bezárásához ismét röviden nyomja meg az **1** jelű gombot.

▶ A SETUP BC BASIC választása esetén ismét a gyári beállítások válnak aktívvá. A személyre szabás CUSTOM menüben megadott beállításai megmaradnak.◀



- A menüpont megjelenítéséhez hosszan nyomja meg az **1** jelű gombot.
 - » Megjelenik a SETUP BC ODO felirat.



- A menüpontok közti lépegetéshez mindig röviden nyomja meg az **2** jelű gombot.
- » A **3** jelű felső kijelzősorban megjelenik a menüpont.
- » A **4** jelű alsó kijelzősorban a beállított érték jelenik meg. Az alábbi értékek állíthatók be.
 - TOP: Az érték a felső kijelzősorban jelenik meg.
 - BELOW: Az érték az alsó kijelzősorban jelenik meg.
 - BOTH: Az érték mindkét kijelzősorban megjelenik.
 - OFF: Az érték nem jelenik meg.

- A beállított érték módosításához röviden nyomja meg az **1** jelű gombot.

A következő menüpontok választhatók, zárójelben a gyári beállítások láthatók. Egyes menüpontok csak a megfelelő extra felszereltség esetén jelennek meg.

- ODO: Összkilométer-számláló (TOP, az OFF beállítás nem lehetséges)
- TRIP 1: Napi kilométer-számláló 1 (TOP)
- TRIP 2: Napi kilométer-számláló 2 (TOP)
- TRIP A: Automatikus napi kilométer-számláló (TOP)
- EXTEMP: Külső hőmérséklet (BELOW)
- ENGTMP: Motorhőmérséklet (BELOW)
- RANGE: Hatótávolság (TOP)
- CONS R: Átlagfogyasztás a hatótávolság számításához (OFF)
- CONS 1: Átlagfogyasztás 1 (BELOW)
- CONS 2: Átlagfogyasztás 2 (BELOW)
- CONS C: Pillanatnyi fogyasztás (TOP)
- ØSPEED: Átlagsebesség (BELOW)
- SPEED: Pillanatnyi sebesség (TOP)
- RDC: Abroncsnyomások (BELOW)
- VOLTGE: Fedélzeti elektromos rendszer feszültsége (BELOW)
- ALTIME: Stopperóra összeje (BELOW)
- RDTIME: Stopperóra meneteje (BELOW)
- DATE: Dátum (BELOW)
- SERV T: Következő szerviz időpontja (OFF)
- SERV D: Hátralévő távolság a következő szervizig (OFF)

- OILLVL: Olajsint visszajelzője (BELOW)
- EXIT: Személyre szabás menüjének elhagyása.



- A személyre szabás menü bezárásához a SETUP EXIT menüpontban hosszan nyomja meg a **1** jelű gombot.
- A személyre szabás menünek egy tetszés szerinti helyen való bezárásához a hosszan nyomja meg az **2** jelű gombot.
- » Az összes addigi beállítás mentésre kerül.

Riasztóberendezés (DWA)

- Riasztóberendezéssel^{GY}

Aktiválás

- Gyújtás bekapcsolása (☛ 42).
- Riasztó beállítása (☛ 52).
- Kapcsolja ki a gyújtást.
 - » Ha a riasztórendszer aktív, a gyújtás kikapcsolása után a riasztás automatikusan bekapcsol.
 - » Az aktiválás körülbelül 30 másodpercig tart.
 - » Az irányjelzők kétszer felvillannak.
 - » Kétszer megszólal a visszai-gazoló hangjelzés (ha be van kapcsolva).
 - » A riasztó aktív.

Riasztás

A riasztást kiválthatja:

- Mozgásérzékelő
- a gyújtás bekapcsolása erre jogosulatlan kulccsal
- a riasztó leválasztása a gépjármű akkumulátoráról (a riasztó akkumulátora átveszi az áramellátást – csak hangjelzéses riasztás, az irányjelzők nem villognak).

Ha a riasztó akkumulátora lemerült, minden funkció működőképes marad, egyedül a jármű akkumulátoráról való leválasztás esetén nem riaszt a berendezés.

A riasztás körülbelül 26 másodpercig tart. A riasztás során egy hangjelzés hallható, és villognak az irányjelzők. A riasztási hang jellegét egy BMW Motorrad Márkaszerviz programozhatja át.

Amennyiben a vezető távollétében riasztás történt, a gyújtás bekapcsolásakor a riasztási hang egyszeri megszólalása figyelmeztet erre. Ezután a riasztó visszajelzőfénye egy percen keresztül jelzi, mi váltotta ki a riasztást.

A visszajelzőfény felvillanásainak jelentése:

- 1x villan fel: 1. mozgásérzékelő
- 2x villan fel: 2. mozgásérzékelő
- 3x villan fel: gyújtás erre jogosulatlan kulccsal bekapcsolva
- 4x villan fel: riasztó leválasztása a jármű akkumulátoráról
- 5x villan fel: 3. mozgásérzékelő

Kikapcsolás

- Vészleállító kapcsoló üzemkész állapotban.
- Kapcsolja be a gyújtást.
- » Az irányjelzők egyszer felvillannak.

- » Egyszer megszólal a visszajelző hangjelzés (ha be van kapcsolva).
- » A riasztó ki van kapcsolva.

Riasztó beállítása

- Gyújtás bekapcsolása (☛ 42).



- Nyomja meg az **1** jelű gombot annyiszor, hogy a felső kijelzősorban megjelenjen a **2** jelű SETUP ENTER felirat.
- A SETUP-menü megnyitásához hosszan nyomja meg az **1** jelű gombot.



- A DWA menüpont kiválasztásához rövid ideig tartva lenyomva az **1** jelű gombot.
- » A **2** jelű felső kijelzősorban megjelenik a DWA felirat.
- » A **3** jelű alsó kijelzősorban a beállított érték jelenik meg.
- A beállított érték módosításához röviden nyomja meg az **4** jelű gombot.

Az alábbi beállítások adhatók meg:

- On: A riasztó aktíválva van, ill. a gyújtás kikapcsolása után automatikusan aktíválódik.

– Off: A riasztó ki van kapcsolva.

Vészleállító kapcsoló



1 Vészleállító kapcsoló

! A vészleállító kapcsoló menet közben történő megnyomása a hátsó kerék blokkolásához, és ezáltal bukáshoz vezethet.

Menet közben ne nyomja meg a vészleállító kapcsolót. ◀

A vészleállító kapcsoló segítségével a motort egyszerűen és gyorsan leállíthatja.

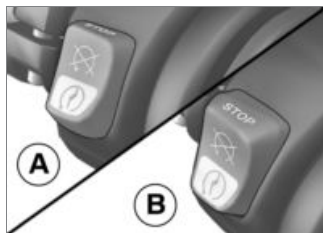

- A Motor kikapcsolva
B Üzemi állapot

Fényszóró

Világítótávolság és rugóelőfeszítés

A világítótávolság általában nem változik, mivel a rugó-előfeszítés igazodik a terheléshez.

Csak nagyon nagy terheléseknél fordulhat elő, hogy a rugó-előfeszítés nem állítható be megfelelően. Ebben az esetben a világítótávolságot be kell állítani a tömegnek megfelelően.

▶ A világítótávolság megfelelő beállításához forduljon szakszervizhez, a legcélszerűbb, ha BMW Motorrad Márkaszervizhez fordul. ◀

Világítótávolság beállítása



Amennyiben túl nagy terhelésnél nem elégséges a rugó-előfeszítés mértéke, ahhoz hogy ne vakítsa el a szembeforgalmat:

- A fényszórópázsma leengedéséhez forgassa el az 1 jelű állítókereket az óramutató járásával ellentétes irányba.

Ha a motorkerékpárt ismét kisebb terhelés mellett vezet:

- A fényszórók alapbeállítását lehetőleg szakszervizben kell elvégeztetni, a legcélszerűbb, ha BMW Motorrad Márkaszervizhez fordul.

– LED-es fényszóróval^{GY}

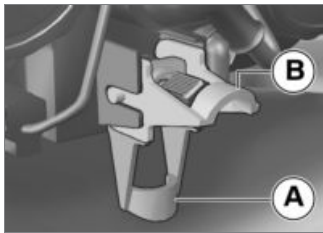

- A világítótávolság beállítása forgatható karral történik.
- **A** semleges állás
- **B** állás nagy terhelésnél◁

Világítás

Tompított fény és helyzetjelző

A helyzetjelző a gyújtás bekapcsolását követően automatikusan világítani kezd.

▶ A helyzetjelző terheli az akkumulátort. A gyújtást csak rövid időre kapcsolja be.◀

A tompított fény a motor beindítását követően automatikusan világítani kezd.

– Nappali menetfényvel^{GY}

Napközben a tompított fény helyett a nappali menetfény is használható.

Távolsági fényszóró és fénykürt

- Gyújtás bekapcsolása (▬▬▬ 42).

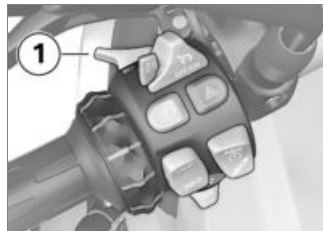

- A távolsági fényszóró bekapcsolásához nyomja előre az **1** jelű kapcsolót.
- A fénykürt működtetéséhez húzza hátra az **1** jelű kapcsolót.

Parkolófény

- Gyújtás kikapcsolása (▬▬▬ 43).

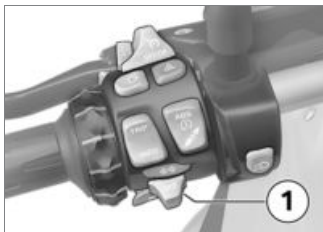

- Közvetlenül a gyújtás kikapcsolása után nyomja balra, majd tartsa úgy az **1** jelű gombot, amíg a parkolófény be nem kapcsol.
- A parkolófény kikapcsolásához kapcsolja be, majd újra ki a gyújtást.

Kiegészítő fényszóró

– LED-es kiegészítő fényszóróval^U

Előfeltétel: a kiegészítő fényszórók csak akkor aktívak, ha a tompított fény be van kapcsolva; amennyiben a nappali menetfény

van bekapcsolva, a kiegészítő fényszórókat nem lehet bekapcsolni.

- Motor beindítása (☞ 81).



- A kiegészítő fényszóró bekapcsolásához nyomja meg az **1** jelű gombot.



A kiegészítő fényszóró ellenőrző lámpája világít.

- A kiegészítő fényszóró kikapcsolásához ismét nyomja meg az **1** jelű gombot.

Nappali menetfény

– Nappali menetfényvel^{GY}

Manuális nappali menetfény

Előfeltétel: A nappali menetfény automatika ki van kapcsolva.



Ha a nappali menetfényt sötétben felkapcsolja, rosszabbak lesznek a látási viszonyok és elvakíthatja a szembejövőket.

A nappali menetfényt sötétben ne használja.◀



A szembejövők jobban észreveszik a nappali menetfényt, mint a tompított fényt. Emiatt napközben javul a jármű láthatósága.◀

- Motor beindítása (☞ 81).
- A kijelző SETUP-menüjében a DLIGHT menüpontban állítsa

a nappali menetfényautomatikát OFF állásba.



- A nappali menetfény bekapcsolásához nyomja meg az **1** jelű gombot.

 A nappali menetfény ellenőrző lámpája világít.

- » A tompított fény, az első helyzetjelző fény és a kiegészítő fényszórók kikapcsolásra kerülnek.
- Sötétben vagy alagutakban: A nappali menetfény kikapcsolásához és a tompított fény és az első helyzetjelző fény bekap-

csolásához nyomja le ismételten az **1** jelű gombot. Ekkor a kiegészítő fényszóró ismét bekapcsol.

 Ha bekapcsolt nappali menetfénynél a távolsági fényszórókat bekapcsolja, a nappali menetfény kb. 2 másodperc múlva kikapcsol, és a távolsági fényszóró, a tompított fény, az első helyzetjelző és adott esetben a kiegészítő fényszóró bekapcsol.

Ha a távolsági fényszórót kikapcsolja, a nappali menetfény nem kapcsol be automatikusan, hanem szükség esetén manuálisan újra bekapcsolható.◀

Automatikus nappali menetfény

 Az átkapcsolás a nappali menetfény és a tompított fény között, beleértve az első

helyzetjelzőt, automatikusan is megtörténhet.◀

 Az automatikus menetfényvezérlés nem pótolhatja a fényviszonyok személyes megítélését. A fényérzékelő mérését pl. köd, vagy párák idő megzavarhatja.

Ilyen esetben a tompított fényt manuálisan be kell kapcsolni, különben balesetveszély kockázata áll fenn.◀

- A kijelző SETUP-menüjében a DLIGHT menüpontban állítsa a nappali menetfényautomatikát ON állásba.

 Az automatikus nappali menetfény ellenőrző lámpája világít.

- » Ha a környező fényerő egy bizonyos érték alá esik, a tompított fény automatikusan bekapcsol (pl. alagútban). Ha a környező fényerő megint elég-séges, megint a nappali menet-

fény kapcsol be. Ha a nappali menetfény aktív, a nappali menetfény jele jelenik meg a többfunkciós kijelzőn.

A fény manuális kezelése bekapcsolt automatika esetén

- Ha megnyomja a nappali menetfény gombját, a nappali menetfény kikapcsolódik, a tompított fény és az első helyzetjelzőfény pedig bekapcsolódik (pl. alagútba hajtáskor, amikor a nappali menetfény automatika a környezeti fényerő miatt késleltetve reagál). A nappali menetfény kikapcsolásakor a kiegészítő fényszóró ismét bekapcsol.
- Ha a nappali menetfény automatikáját ismét lenyomja, a nappali menetfény automatika újból aktívvá válik, vagyis a megfelelő környezeti fényerő

elérésével a nappali fény ismét bekapcsol.

Irányjelző

Irányjelzők használata

- Gyújtás bekapcsolása (☛ 42).

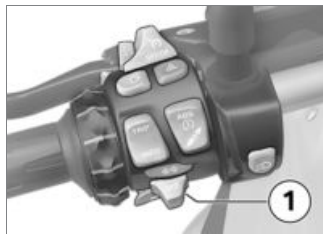

- A bal oldali irányjelző bekapcsolásához nyomja balra az **1** jelű gombot.
- A jobb oldali irányjelző bekapcsolásához nyomja jobbra az **1** jelű gombot.
- Az irányjelző kikapcsolásához állítsa vissza az **1** jelű gombot a középső állásba.



Irányjelző visszaállítása

Az irányjelzők automatikusan lekapcsolnak a meghatározott haladási idő és távolság elérése után.

min 10 s

min 300 m

Vészvillogó

Vészvillogó használata

- Gyújtás bekapcsolása (☛ 42).



A vészvillogó terheli az akkumulátort. A vészvillogót csak rövid időre kapcsolja be.◀



Ha a gyújtás be van kapcsolva, és megnyomja az egyik irányjelzőgombot, akkor a vészvillogó helyett az irányjelző villog, amíg fel nem engedi a gombot. Amint felengedi az irányjelzőgombot, újra bekapcsol a vészvillogó funkció.◀



- A vészvillogó bekapcsolásához nyomja meg az **1** jelű gombot.
- » Kikapcsolhatja a gyújtást.
- A vészvillogó kikapcsolásához kapcsolja be a gyújtást és ismételten nyomja meg az **1** jelű gombot.

BMW Motorrad Integral ABS

ABS funkció kikapcsolása

- Gyújtás bekapcsolása (☛ 42).

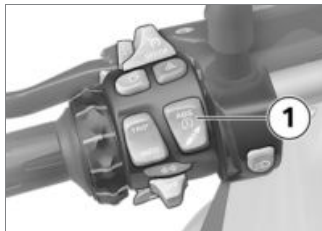

- Tartsa nyomva az **1** jelű gombot, amíg az ABS figyelmeztető lámpája meg nem változik.
- » Először az ASC szimbólum jelenik meg másképpen. Tartsa nyomva az **1** jelű gombot, amíg az ABS figyelmeztető lámpa reagál. Ebben az esetben nem változik meg az ASC-beállítás.



Világít az ABS figyelmeztető lámpa.

- Az **1** jelű gombot két másodpercen belül engedje fel.
- Továbbra is világít az ABS figyelmeztető lámpa.

» Az ABS funkció kikapcsol, az integrálfunkció továbbra is aktív.

ABS funkció bekapcsolása

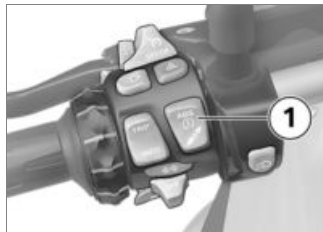

- Tartsa nyomva az **1** jelű gombot, amíg az ABS figyelmeztető lámpája meg nem változik.
- Kialszik az ABS figyelmeztető lámpa, befejezetlen öndiagnosztika esetén pedig elkezdi villogni.
- Az **1** jelű gombot két másodpercen belül engedje fel.



Nem világít, illetve tovább villog az ABS figyelmeztető lámpa.

- » Az ABS funkció be van kapcsolva.
- Alternatív megoldásként ki-, majd újra bekapcsolhatja a gyújtást.



Ha az ABS figyelmeztető lámpája a gyújtás ki- és bekapcsolása, illetve ezt követően 5 km/h-t meghaladó sebességű haladás után továbbra is világít, akkor ABS hiba lépett fel.◀



További információkat a BMW Motorrad Integral ABS funkcióval rendelkező fékrendszeréről az „A technikáról részletesen” című fejezetben talál.◀

Automatikus stabilitásvezérlés (ASC)

ASC-funkció kikapcsolása

- Gyújtás bekapcsolása (▶▶▶ 42).

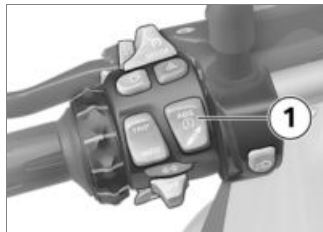

- Tartsa nyomva az **1** jelű gombot, amíg az ASC figyelmeztető lámpája meg nem változik.



Az ASC-funkciót menet közben is ki lehet kapcsolni.◀



Világít az ASC figyelmeztető lámpája.

- Az **1** jelű gombot két másodpercen belül engedje fel.



Továbbra is világít az ASC figyelmeztető lámpája.

- » Az ASC-funkció ki van kapcsolva.

ASC-funkció bekapcsolása

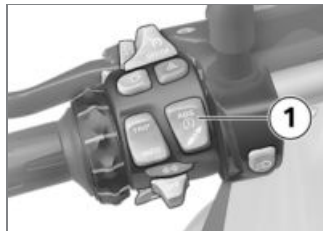

- Tartsa nyomva az **1** jelű gombot, amíg az ASC figyelmeztető lámpája meg nem változik.



Kialszik az ASC figyelmeztető lámpája, befejezetlen öndiagnosztika esetén pedig elkezdi villogni.

- Az **1** jelű gombot két másodpercen belül engedje fel.



Az ASC figyelmeztető lámpája nem világít tovább, ill. tovább villog.

- » Az ASC-funkció be van kapcsolva.
- Alternatív megoldásként ki-, majd újra bekapcsolhatja a gyújtást.

▶ Ha az ASC figyelmeztető lámpája a gyújtás ki- és bekapcsolása, illetve ezt követően 5 km/h-t meghaladó sebességű haladás után továbbra is világít, akkor ASC-hiba lépett fel.◀

▶ További információkat a BMW Motorrad Automatikuss stabilitásvezérlésről (ASC) az „A technikáról részletesen” című fejezetben talál.◀

Üzem mód

Az üzemmódok használata

A BMW Motorrad 5 használati helyzetet fejlesztett ki a motorke rékpárhoz, amelyek közül mindig a leginkább megfelelőt választhatja:

- Utazás esőtől nedves úton
- Utazás száraz úton
- Pro üzemmódokkal^{GY}
- Sportos vezetési mód száraz úton
- Utazás könnyű terepen
- Sportos használat terepen

Az 5 használati helyzet mindegyikében biztosított a motornyomaték, a gázadás, az ABS-szabályozás és az ASC-szabályozás tökéletes összhangja.

– dinamikus ESA-val^{GY}

A futómű-beállítások is a kiválasztott helyzethez idomulnak.

Üzem mód beállítása

- Gyújtás bekapcsolása (☰▶ 42).



- Nyomja meg az **1** jelű gombot.

▶ A választható üzemmódokról bővebb információt „A technikáról részletesen” című fejezetben olvashat.◀



Megjelenik az **1** jelű kijelölőnyíl és a **2** jelű, első kiválasztható üzemmód.



 A terep üzemmódot (Enduro és Enduro Pro) nem normál közúti használatra tervezték. Ha közúti használat

közben terep üzemmódra (Enduro és Enduro Pro) kapcsol át, akkor fékezéskor az ABS rendszerben, valamint gyorsításkor az ASC rendszerben instabil menethelyzetek léphetnek fel. Ez bukást okozhat.

A terep üzemmódot (Enduro és Enduro Pro) csak terephasználat esetén kapcsolja be.◀

- Nyomja meg az **1** jelű gombot annyiszor, míg a kijelölőnyíl mellett meg nem jelenik a kívánt üzemmód.

 A Enduro PRO-üzemmód kiválasztása esetén ne feledje, hogy a hátsó kerék ABS-szabályozása korlátozott (további információt „A technikáról részletesen” című fejezetben talál).◀

A következő üzemmódokból választhat:

- RAIN: Esőnedves úton történő utazáshoz.

- ROAD: Száraz úton történő utazáshoz.

- Pro üzemmódokkal^{GY}

- » Emellett a következő üzemmódok is választhatók:

- DYNA: Száraz úton történő dinamikus utazáshoz.

- Enduro: Terephasználatra.

- Enduro PRO: Sportos utazáshoz terepen (csak beépített kódolócsatlakozó esetén).◀

- » A gépjármű álló helyzetében a kiválasztott üzemmód körülbelül 2 másodperc elteltével aktiválódik.

- » Az új üzemmód menet közben történő aktiválása a következő feltételek teljesülése esetén történik meg:

- Gázmarkolat üresben

- A tengelykapcsolókar be van húzva

- » Az új üzemmód aktiválása után újból az óra jelenik meg.

» A kiválasztott üzemmód a kapcsolódó motorkarakterisztika-, ABS-, ASC- és dinamikus ESA-beállításokkal a gyújtás kikapcsolása után is érvényes marad.

RDC kikapcsolása terep üzemmódban

– Pro üzemmóddal^{GY}

Ha terepen csökkentett gumiabroncs-nyomással szeretne haladni, akkor ki lehet kapcsolni az Enduro és Enduro Pro üzemmódban az RDC figyelmeztetést.

- Gyújtás bekapcsolása (☰➔ 42).



- Nyomja meg az **1** jelű gombot annyiszor, hogy a felső kijelzősorban megjelenjen a **2** jelű SETUP ENTER felirat.
- A SETUP-menü megnyitásához hosszan nyomja meg az **1** jelű gombot.



- A RDC menüpont kiválasztásához rövid ideig tartsa lenyomva az **1** jelű gombot.
- » A **2** jelű felső kijelzősorban megjelenik a RDC felirat.
- » A **3** jelű alsó kijelzősorban a beállított érték jelenik meg.
- A beállított érték módosításához röviden nyomja meg az **4** jelű gombot.
- » Az alábbi beállítások adhatók meg:
 - ON: A kijelzőn nem jelenik meg az RDC figyelmeztető szimbóluma. Enduro és Enduro Pro üzemmódban a megengedett

tűrően kívüli abroncsnyomás megjelenik a kijelzőn.

- OFF: A kijelzőn megjelenik az RDC figyelmeztető szimbóluma, valamint Enduro és Enduro Pro üzemmódban megjelenik a megengedett tűrően kívüli abroncsnyomás értéke.

Kódolócsatlakozó beszerelése

– Pro üzemmóddal^{GY}

- Gyújtás kikapcsolása (☛ 43).
- Vezetőülés leszerelése (☛ 74).



A nyitott csatlakozóba szennyeződés és nedvesség kerülhet, és ez működési zavarokat okozhat.

A kódolócsatlakozó eltávolítása után a csatlakozó fedelét vissza kell helyezni.◀

- Távolítsa el az **1** jelű csatlakozót takaró fedelet.



- Ehhez nyomja be az **1** jelű reteszt, és húzza le a fedelet.
- Helyezze be a kódolócsatlakozót.
- Kapcsolja be a gyújtást.



Az **1** jelű, a kódolócsatlakozót jelző szimbólum megjelenik a ki-

jelzőn. A **2** jelű Enduro PRO üzemmód kiválasztható.

- » A kiválasztott üzemmód a gyújtás kikapcsolása után is érvényes marad.
- Vezetőülés beszerelése (➡ 76).

Sebesség tartó automatika

– Sebesség tartó automatikával^{GY}

Sebesség tartó automatika bekapcsolása

A sebesség tartó automatika csak az Enduro vagy Enduro Pro üzemmód kikapcsolása után áll rendelkezésre.

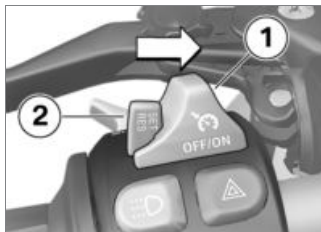

- Tolja jobbra az **1** jelű kapcsolót.
- » A **2** jelű gomb működtethető.

Sebesség tárolása



- Röviden nyomja előre az **1** jelű gombot.



Sebesség tartó automatika állítási tartománya

30...210 km/h



Világít a sebesség tartó automatika visszajelzőfénye.

- » A rendszer tartja és tárolja az aktuális sebességet.

Gyorsítás



- Röviden nyomja előre az **1** jelű gombot.
- » A beállított sebesség a gomb minden megnyomásával 2 km/h értékkel nő.

- Tartsa előre nyomva az **1** jelű gombot.
- » A beállított sebesség fokozatmentesen nő.
- » Amikor felengedi az **1** jelű gombot, a rendszer tartja az elért sebességet, és tárolja azt.

Lassítás



- Röviden nyomja hátra az **1** jelű gombot.
- » A beállított sebesség a gomb minden megnyomásával 2 km/h értékkel csökken.
- Tartsa hátra nyomva az **1** jelű gombot.

- » A beállított sebesség fokozatmentesen csökken.
- » Amikor felengedi az **1** jelű gombot, a rendszer tartja az elért sebességet, és tárolja azt.

Sebességtartó automatika aktiválásának megszüntetése

- A sebességtartó automatika aktiválásának megszüntetéséhez működtesse a fékeket, vagy a tengelykapcsolót vagy forgassa el a gázmarkolatot (vegye vissza a gázt az alapállásnál nagyobb mértékben).
- » Kialszik a sebességtartó automatika visszajelzőfénye.

Korábbi sebesség ismételt felvétele



- Röviden nyomja hátra a **1** jelű gombot a tárolt sebesség ismételt felvételéhez.

▶ A gázadás nem szünteti meg a sebességtartó automatika aktiválását. Amint elengedi a gázmarkolatot, a sebesség a beállított értékre csökken, akkor is, ha eredetileg tovább kívánt volna lassulni. ◀



Világít a sebességtartó automatika visszajelzőfénye.

Sebességtartó automatika kikapcsolása

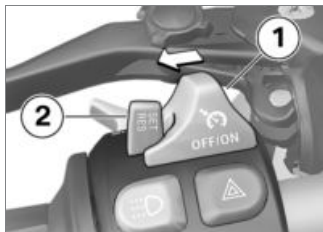

- Tolja balra az **1** jelű kapcsolót.
» Ezzel kikapcsolja a rendszert.
» A **2** jelű gomb blokkolva van.

Rugó-előfeszítés

Beállítás

A hátsó kerék rugó-előfeszítését a motorkerékpár terheléséhez kell igazítani. A megnövelt terhelés nagyobb rugó-előfeszítést igényel, míg alacsonyabb szállított tömeg esetén kisebb rugó-előfeszítés is elegendő.

Rugó-előfeszítés beállítása a hátsó keréken



A rugó-előfeszítés menet közben történő állítása balesetveszélyes lehet.

A rugó-előfeszítésen csak álló helyzetben állítson. ◀

- Ügyeljen arra, hogy a jármű sík és szilárd felületen álljon.



A rugó-előfeszítés és a lengéscsillapítás nem megfelelő beállítása rontja a motorkerékpár vezethetőségét.

A lengéscsillapítást állítsa a rugó-előfeszítéshez. ◀

- A rugó-előfeszítés csökkentéséhez az **1** jelű beállítókereket forgassa a LOW felirattal jelölt nyíl irányába.
- A rugó-előfeszítés növeléséhez az **1** jelű beállítókereket forgassa a HIGH felirattal jelölt nyíl irányába.



Hátsó rugó-előfeszítés alapbeállítása

– dinamikus ESA nélkül^{GY}

Az állítókereket ütközésig forgassa a LOW felirattal jelölt irányába (Egyszemélyes használat csomagok nélkül)

Az állítókereket ütközésig forgassa a LOW felirattal jelölt irányába, majd forgassa 15 fordulatnyit a HIGH felirattal jelölt irányba (Egyszemélyes használat csomagokkal)



Hátsó rugó-előfeszítés
alapbeállítása

Az állítókereket ütközésig forgassa a LOW felirattal jelölt irányába, majd forgassa 30 fordulatnyit a HIGH felirattal jelölt irányba (Kétszemélyes használat és csomagok)<

Lengéscsillapítás

Beállítás

A lengéscsillapítást az útviszonyoknak és a rugó-előfeszítésnek megfelelően kell beállítani.

- Egyenetlen úton lágyabb lengéscsillapításra van szükség, mint sima felületű útesten.
- A rugó-előfeszítés növelése esetén keményebb, míg a csökkentése esetén lágyabb lengéscsillapítás szükséges.

Lengéscsillapítás beállítása a hátsó keréken

- Állítsa le a motorkerékpárt, ügyelve arra, hogy sík és szilárd felületen álljon.
- A lengéscsillapítás beállítását a gépjármű bal oldaláról kell elvégezni.



- A lengéscsillapítás növeléséhez fordítsa az **1** jelű állítócsavart az óra járásával megegyező irányba.
- A lengéscsillapítás csökkentéséhez fordítsa az **1** jelű állító-

csavart az óra járásával ellentétes irányba.



Hátsó csillapítás alapbeállítása

– dinamikus ESA nélkül^{GY}

A beállítókereket forgassa ütközésig az óramutató járásával megegyező irányba, majd 8 kattánásnyit forgassa az óramutató járásával ellentétes irányba (Egyszemélyes használat csomagok nélkül)

A beállítókereket forgassa ütközésig az óramutató járásával megegyező irányba, majd 2 kattánásnyit forgassa az óramutató járásával ellentétes irányba (Egyszemélyes használat csomagokkal)



Hátsó csillapítás alapbeállítás

A beállítókereket forgassa ütközésig az óramutató járásával megegyező irányba, majd 2 kattánást forgassa az óramutató járásával ellentétes irányba (Kétszemélyes használat csomagokkal)<

Elektronikus futómű-beállítás – dinamikus ESA

– dinamikus ESA-val^{GY}

Beállítási lehetőségek

A Dynamic ESA elektronikus futómű-beállítás segítségével kényelmesen hozzáigazíthatja motorkerékpárját az aktuális terheléshez.

A Dynamic ESA a magasságérzékelők révén felismeri a mozgásokat a futóműben, és azokra

lengéscsillapító szelepek szabályozása révén reagál. Így a futómű igazodik az útfelület tulajdonságaihoz.

A NORMAL alapbeállításból kiindulva a lengéscsillapítást lehet keményebbre (HARD) vagy lágyabbra (SOFT) is állítani.

– Pro üzemmódokkal^{GY}

A futómű beállítása és a választható csillapításváltozatok száma a választott üzemmód függvénye. Az üzemmóddal meghatározott lengéscsillapítást a vezető módosíthatja.

Ha a kódolócsatlakozó nincs beépítve, minden módváltás után az adott üzemmódhoz tartozó alapbeállítás érvényes. A kódolócsatlakozó beépítése esetén a vezető által az adott üzemmódhoz beállított értékek megmaradnak.

Futómű-beállítás megjelenítése

- Gyújtás bekapcsolása (☰➔ 42).

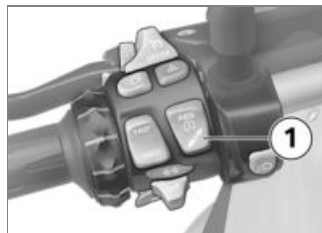

- Röviden nyomja meg az **1** jelű gombot az aktuális beállítás megjelenítéséhez.



A lengéscsillapítás a többfunkciós kijelzőn az **1** területen, a rugó-előfeszítés a **2** területen jelenik meg.

» A kijelzőről rövid időn belül automatikusan eltűnnek a megjelenített adatok.

Futómű beállítása

- Gyújtás bekapcsolása (☛ 42).

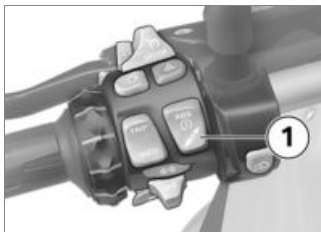

- Röviden nyomja meg az **1** jelű gombot az aktuális beállítás megjelenítéséhez.

Lengéscsillapítás beállítása:

- Addig nyomja meg ismételten röviden az **1** jelű gombot, amíg a kijelzőn a kívánt beállítás meg nem jelenik.

▶ A csillapítás menet közben is állítható.◀

Az alábbi beállítások adhatók meg:

- SOFT: komfortos lengéscsillapítás

- NORMAL: normál lengéscsillapítás
- HARD: sportos lengéscsillapítás

– Pro üzemmódokkal^{GY}

Az ENDURO és az ENDURO PRO üzemmódokban csak két beállítás lehetséges:

- SOFT: komfortos lengéscsillapítás
- HARD: sportos lengéscsillapítás

Rugó-előfeszítés beállítása:

- Motor beindítása (☛ 81).
- Addig tartsa lenyomva az **1** jelű gombot, amíg a kijelzőn a kívánt beállítás meg nem jelenik.

▶ A rugó-előfeszítés nem állítható menet közben.◀

Az alábbi beállítások adhatók meg:



Egyszemélyes használat



Egyszemélyes használat csomaggal



Használat utassal (és csomaggal)

- Továbbhaladás előtt várja meg a beállítási folyamat végét.
- » Amennyiben hosszabb ideig nem használja az **1** jelű gombot, a rendszer a megjelenített lengéscsillapítást és rugó-előfeszítést állítja be. Az ESA-kijelző beállítás közben villog.
- Rendkívül alacsony hőmérsékleteken tehermentesítse a motorkerékpárt a rugó-előfeszítés növelése előtt, szükség esetén szállítsa le az utast az utasülésről.
- » A beállítás befejeztével eltűnik az ESA-kijelző.

Tengelykapcsoló Tengelykapcsolókar beállítása



A tengelykapcsolókar menet közben történő beállítása balesethez vezethet.

A tengelykapcsolókart csak álló helyzetben állítsa be.◀

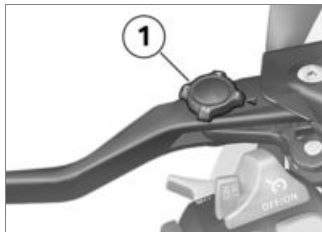

- Fordítsa a kívánt állásba az **1** jelű beállítókereket.



Az állítókereket könnyebb tekerni, ha közben előretolja a tengelykapcsolókart.◀

- » Négy beállítás lehetséges:

- 1-es pozíció: a legkisebb távolság a kormánymarkolat és a tengelykapcsolókar között
- 4-es pozíció: a legnagyobb távolság a kormánymarkolat és a tengelykapcsolókar között

Fék

Fékkar beállítása



A fékkar menet közben történő beállítása balesethez vezethet.

A fékkart csak a motorkerékpár álló helyzetében állítsa be.◀

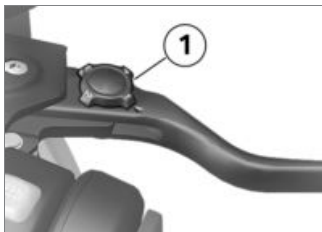

- Fordítsa a kívánt állásba az **1** jelű beállítókereket.

 Az állítókereket könnyebb tekerni, ha közben előretolja a fékkart.◀

- » Négy beállítás lehetséges:
- 1-es pozíció: a legkisebb távolság a kormánymarkolat és a fékkar között
 - 4-es pozíció: a legnagyobb távolság a kormánymarkolat és a fékkar között

Gumiabroncsok Keréknyomás ellenőrzése

 A nem megfelelő gumiabroncsnyomás rontja a motorkerékpár menettulajdonságait és csökkenti a gumiabroncsok élettartamát.

Ellenőrizze, hogy megfelelő-e a gumiabroncsnyomás.◀

 A függőlegesen beépített szelepek nagy sebességnél a centrifugális erők miatt hajlamosak maguktól kinyílni.

A hirtelen gumiabroncsnyomás-esés elkerülése érdekében használjon gumitömítéses szelepsapkákat, és szorosan húzza meg azokat.◀

- Állítsa le a motorkerékpárt, ügyelve arra, hogy sík és szilárd felületen álljon.

- Ellenőrizze a keréknyomást a következő adatok alapján.

	Elülső gumiabroncsnyomás
--	--------------------------

2,5 bar (hideg gumiabroncsnál)

	Hátsó gumiabroncsnyomás
--	-------------------------

2,9 bar (hideg gumiabroncsnál)

Elégtelen keréknyomás esetén:

- Korrigálja a keréknyomást.

Kormány Beállítható kormány

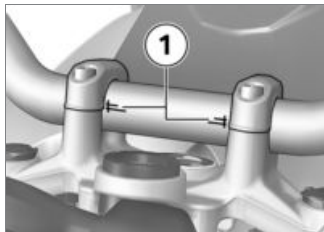

A motorkerékpár kormányának dőlése az **1** jelzésnél állítható. A kormány beállításával forduljon szakszervizhez, a legcélszerűbb, ha BMW Motorrad Márkaszervizhez fordul.

Fűtött markolatok

– fűtött markolatokkal^{GY}

Fűtött markolatok használata

- ▶ A markolatfűtés csak járó motor mellett működik.◀
- ▶ Alacsonyabb fordulatszám-tartományban a fűtött fogantyú által megnövelt áramfogyasztás az akkumulátor lemerüléséhez vezethet. Ha az akkumulátor nincs eléggé feltöltve, az indíthatóság megőrzése érdekében kikapcsol a fogantyú fűtése.◀

- Motor beindítása (▶▶▶ 81).

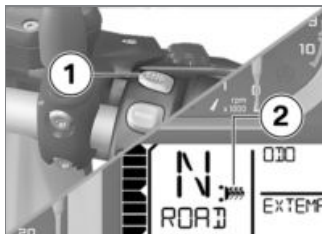

- Nyomja meg annyiszor az **1** jelű gombot, amíg a kijelző a

kívánt **2** jelű fűtési fokozatot nem mutatja.

A kormánymarkolatok két fokozatban fűthetők.



50 %-os fűtési teljesítmény



100 %-os fűtési teljesítmény

- » A 2. fűtési fokozat a markolat gyors felfűtésére szolgál. A felfűtés után ajánlott visszakapcsolni az 1. fokozatba.
- » Ha nem eszközöl további változtatást, a rendszer beállítja a kiválasztott hőfokozatot.
- A markolatfűtés kikapcsolásához működtesse annyiszor az **1** jelű gombot, amíg a fűtött markolatot jelző **2** jelű szimbólum el nem tűnik a kijelzőről.

Tükrök

Tükrök beállítása



- A tükrököt elforgatással állítsa a kívánt pozícióba.

Tükörtartó kar beállítása

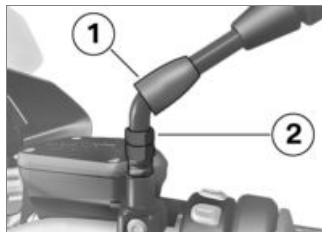

- Az **1** jelű, a csavart takaró védőburkolatot tolja fel a tükörtartó karon.
- Oldja ki a **2** jelű anyát.
- A tükörtartó kart forgassa a kívánt helyzetbe.
- Fogja meg a tükörtartó kart, és az anyát húzza meg a megadott nyomatékkal.



Tükör (ellenanya) az adapteren

22 Nm

- Tolja az **1** védőburkolatot a csavarra.

Szélvédő

Szélvédő beállítása

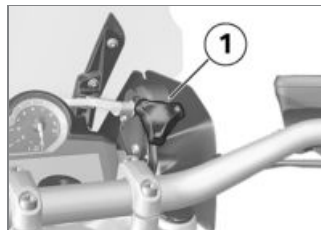

 Balesetveszélyt jelent, ha a szélvédőt menet közben állítja.
A szélvédőt kizárólag álló helyzetben szabad állítani.◀

- A szélvédő leeresztéséhez fordítsa az **1** jelű állítókereket az óra járásával megegyező irányba.
- A szélvédő felemeléséhez forgassa el az **1** jelű állítókereket az óramutató járásával ellentétes irányba.

Vezető- és utasülés

Utasülés leszerelése

- Állítsa le a motorkerékpárt, ügyelve arra, hogy sík és szilárd felületen álljon.



- Az ülés **1** jelű zárját forgassa el balra a járműkulccsal és tartsa ebben a helyzetben, közben pedig a **2** jelű utasülést hátul támassza meg, és nyomja lefelé.
- Emelje meg elől az utasülést, majd engedje el a kulcsot.

- Vegye le az utasülést, majd a párnázott felével helyezze egy tiszta felületre.

Utasülés beszerelése

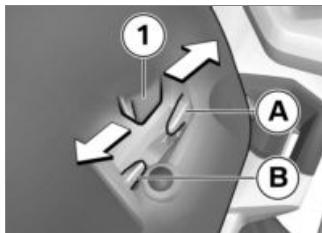

- Az utasülést **2** különböző ülés-magassággal állítható be.
- Az utasülés irányának beállításánál vegye figyelembe a vezetőülés helyzetét:
- Helyezze az utasülést a két füllel **1** középre a rögzítőpontba.
 - magas ülés helyzet: nyomja az utasülést hátra **A**.
 - alacsony ülés helyzet: nyomja az utasülést előre **B**.

- » Az utasülés fülei **1** helyesen vannak rögzítve.



- Az utasülést **1** az elején nyomja erősen le.
- » Az utasülés hallható kattanással a helyére pattan.

Vezetőülés leszerelése

- Utasülés leszerelése (☛ 74).

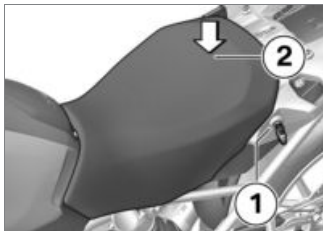

- Az ülés 1 jelű zárját forgassa el balra a járműkulccsal, és tartsa ebben a helyzetben, közben pedig a 2 jelű vezetőülést hátul támassza meg, és nyomja lefelé.
- Emelje meg hátul a vezetőülést, majd engedje el a kulcsot.
- Vegye le a vezetőülést, majd a párnázott felével helyezze egy tiszta felületre.

Az utasülés magasságának és dőlésszögének beállítása

- Vezetőülés leszerelése (→ 74).

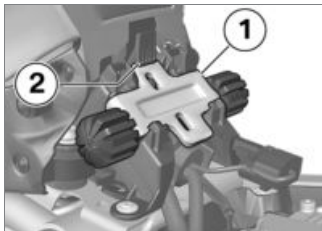

- Az 1 jelű első magasságállítás kivételéhez nyomja a 2 jelű reteszelt lefelé és felfelé mozgatva, vegye ki a magasságállítást.

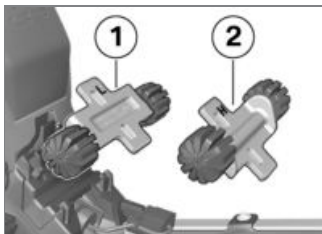

- Az alacsonyabb ülés magasság beállításához az első magas-

ságállítást az 1 helyzetben helyezze be (L jel).

- A magasabb ülés magasság beállításához az első magasságállítást a 2 helyzetben helyezze be (H jel).



- A magasságállítást először tolja az 1 jelű rögzítőcsapok alá, majd nyomja a 2 jelű reteszbe, amíg az a helyére nem pattan.

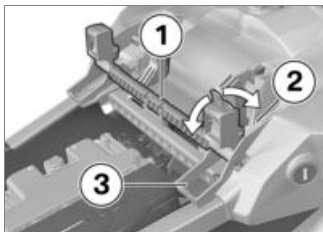

- Az alacsonyabb ülésmagasság beállításához az **1** jelű hátsó magasságállítót forgassa a **3** helyzetbe (L jel).
- A magasabb ülésmagasság beállításához az **1** jelű hátsó magasságállítót forgassa a **2** helyzetbe (H jel).

Az ülésdőlés beállításához:

- Az első és hátsó magasságállítót különböző módon rögzítse.

Vezetőülés beszerelése

- Utasülés leszerelése (☛ 74).
- Az utasülés magasságának és dőlésszögének beállítása (☛ 75).

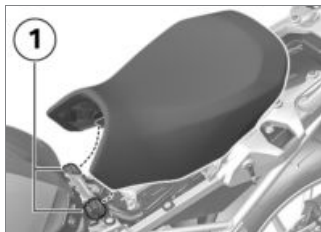

- A vezetőülést helyezze az **1** jelű rögzítőcsapokkal bal és jobb oldali tartókra, majd lazán fektesse a motorkerékpárra.
- A vezetőülést hátul először finoman nyomja előre, majd erőteljesen nyomja le, míg a retesz a helyére nem pattan.

Motorozás

Biztonsággal kapcsolatos megjegyzések	78
Ellenőrzőlista.....	80
Indítás	81
Bejáratás.....	83
Fékek.....	84
Motorkerékpár leparkolása	85
Használat terepen.....	85
Tankolás	87
Motorkerékpár rögzítése szállításhoz	88

Biztonsággal kapcsolatos megjegyzések

Ruházati felszerelés

Megfelelő ruházat nélkül ne motorozzon! Viseljen mindig

- bukósisakot
- motoros ruházatot
- kesztyűt
- csizmát

Ez tetszőlegesen rövid úton és minden évszakban követendő. BMW Motorrad Márkaszervize szívesen ad tanácsot, és minden felhasználási célhoz rendelkezik megfelelő ruházattal.

Korlátozott dönthetőség

- Alacsonyítással^{GY}

Az alacsonyított futóművel rendelkező motorkerékpárok kevésbé dönthetők, és kisebb a szabad magasságuk, mint a szab-

ványos futóművel rendelkező motorkerékpároknak.



Balesetveszélyt jelenthet, ha a motor váratlanul hamar hozzáér a talajhoz.

Vegye figyelembe, hogy az alacsonyított motorkerékpárok csak korlátozottan dönthetők, és kisebb a szabad magasságuk is.◀

Kockázatmentes helyzetekben próbálja ki motorja dönthetőségét. Útpadkákra való felhajtáskor, illetve egyéb hasonló akadályokon való áthaladáskor vegye figyelembe, hogy járművének korlátozott a szabad magassága.

A motorkerékpár alacsonyítása miatt rövidebb a rugóút (lásd: „Műszaki adatok” fejezet). Ennek következtében csökkenhet a megszokott menetkényelem. Különösen utas szállítása esetén ügyeljen arra, hogy megfelelően be legyen állítva a rugó-előfeszítés.

Terhelés



A túlterhelés és a nem egyenletes teherelosztás hátrányosan befolyásolhatja a motorkerékpár menetstabilitását.

A megengedhető össztömeget ne lépje túl, és ügyeljen a terheléssel kapcsolatos megjegyzések betartására.◀

- A rugó-előfeszítést és a lengéscsillapítást az össztömegnek megfelelően kell beállítani.
- Csomagtartódobozzal^U
- Ügyeljen rá, hogy a csomagtartódobozok a bal és a jobb oldalon azonos térfogatúak legyenek.
- Ügyeljen rá, hogy egyenlően ossza el a súlyt a bal és a jobb oldalra.
- A nehéz csomagokat alulra, minél közelebb a motor középvonalához pakolja.

- Ne lépje túl a csomagtartódobozban található figyelmeztető táblán feltüntetett maximális terhelést és sebességet.◀

– Topcase dobozzal^U

- Ne lépje túl a Topcase dobozban található figyelmeztető táblán feltüntetett maximális terhelést és sebességet.◀

– Tanktáskával^U

- Ne lépje túl a tanktáskára engedélyezett maximális terhelést és legnagyobb sebességet.

 Tanktáska megengedett tömege

max 5 kg◀

Sebesség

Magas sebességgel történő haladásnál különböző körülmények negatívan befolyásolhatják a motorkerékpár viselkedését:

- a rugózás és a lengéscsillapítás beállítása
- nem egyenletesen elosztott terhelés
- laza öltözet
- túl alacsony gumibroncsnyomás
- nem megfelelő abroncsprofil
- stb.

Legnagyobb sebesség terepgumibroncsokkal



A motorkerékpár megengedett legnagyobb sebessége magasabb lehet, mint a gumibroncsokra megadott legnagyobb sebesség. A túl magas menetsebességek a gumibroncs sérüléséhez, és ebből eredően balesethez vezethetnek.

Tartsa be a gumibroncsokra megengedett legnagyobb sebességet.◀

Terepgumibroncsok esetén vegye figyelembe a gumibron-

csokra megadott legnagyobb sebességet.

A megengedett legnagyobb sebességet tartalmazó a címkét látható felületre kell elhelyezni.

Mérgezési veszély

A kipufogógáz színtelen és szagtalan, azonban mérgező szénmonoxidot tartalmaz.



A kipufogógázok belégzése egészségkárosító hatású, és eszméletvesztéshez vagy halálhoz is vezethet.

Ne lélegezze be a kipufogógázt. Zárt helyiségekben ne járassa a motort.◀

Égési sérülés veszélye



A használat során a motor és a kipufogórendszer erősen felmelegszik. Érintés esetén fennáll az égési sérülések veszélye.

A motorkerékpár leállítása után ügyeljen arra, hogy senki

ne érintse meg a motor és a kipufogórendszer részeit. ◀

Katalizátor

Ha gyújtáskimaradás miatt el nem égett üzemanyag jut a katalizátorba, az túlmelegedést és károsodást okozhat.

Ezért ügyeljen a következőkre:

- Soha ne használja el az összes üzemanyagot a tartályból
- Ne járassa a motort, ha valamelyik gyújtógyertyakábel le van húzva
- Ha kihagy a motor, azonnal állítsa le
- Csak ólommentes üzemanyagot tankoljon
- A javasolt karbantartási időközöket mindenképpen tartsa be.



Az el nem égett üzemanyag károsítja a katalizátort.

A katalizátor védelme érdekében ügyeljen az alábbiakra. ◀

Túlmelegedés veszélye



Ha álló helyzetben hosszabb ideig járhatja a motort, a hűtés nem elégséges, és az alkatrészek túlmelegedhetnek. Szélsőséges esetekben a gépjármű ki is gyulladhat.

A motort álló helyzetben ne járassa feleslegesen. Indítás után azonnal induljon el a motorkerékpárral. ◀

Módosítások



A motorkerékpáron (pl. a motorvezérlőn, fojtószelepeken, tengelykapcsolón) végrehajtott módosítások az érintett alkatrészek károsodásához, valamint a biztonság szempontjából fontos funkciók elvesztéséhez vezethetnek. Az ilyen okokra visszavezethető károkra nem érvényesíthető szavatossági igény.

Ne módosítsa a motorkerékpárt. ◀

Ellenőrzőlista

Használja a következő ellenőrzőlistát minden út előtt a fontos funkciók, beállítások és kopási határok ellenőrzéséhez:

Minden út előtt

- Fék működése
- Első és hátsó fékfolyadékszint
- Hűtőfolyadék szintje
- Tengelykapcsoló működése
- Lengéscsillapítási beállítások és rugó-előfeszítés
- Profilmélység és gumiabroncsnyomás
- Csomagtartódobozok és csomagok biztonságos rögzítése

Rendszeres időközönként

- Motorolajszint (minden tankolásnál)
- Fékbetét kopása (minden 3. tankolásnál)

Indítás

Motor beindítása

- Kapcsolja be a gyújtást.
- » Pre-Ride-Check végrehajtása. (▶▶▶ 81)
- » ABS-ön diagnosztika folyamatban. (▶▶▶ 82)
- » ASC-ön diagnosztika folyamatban. (▶▶▶ 82)
- Váltson üres fokozatba, vagy húzza be a tengelykapcsolókart.

▷ Kihajtott oldaltámasszal és sebességbe kapcsolva a motorkerékpár nem indítható be. Ha a motorkerékpárt üresben indítja, majd kihajtott oldaltámasszal fokozatba kapcsolja, a motor leáll.◀

- Hidegindításnál és alacsonyabb hőmérséklet esetén húzza be a tengelykapcsolókart.



- Nyomja meg az **1** jelű indító-gombot.

▷ Túl alacsony akkumulátorfeszültség esetén az indítási folyamat automatikusan megszakad. További indítási kísérletek végzése előtt töltsse fel az akkumulátort, vagy használjon külső indítási segítséget.

További részleteket ezzel kapcsolatban a "Karbantartás" fejezetben, az Indítás külső segítséggel c. részben találhat.◀

- » A motor beindul.
- » Ha a motor nem indul be, a „Műszaki adatok” című feje-

zetben található hibakeresési táblázat segíthet a probléma megoldásában. (▶▶▶ 150)

Indulás előtti ellenőrzés

A gyújtás bekapcsolása után a műszeregység elvégzi a műszerek, valamint a figyelmeztető és ellenőrző lámpák ellenőrzését. Ez az úgynevezett „Pre-Ride-Check”. A rendszer megszakítja az ellenőrzést, ha a motort a vége előtt elindítják.

1. szakasz

A rendszer a végállásig mozgatja a fordulatszám-mérő, illetve a sebességmérő mutatóját. Ugyanekkor egymás után bekapcsolja az összes figyelmeztető és ellenőrző lámpát.

2. szakasz

Az általános figyelmeztető lámpa sárgáról vörös színűre vált.

3. szakasz

A fordulatszám-mérő és a sebességmérő mutatója visszaáll az alaphelyzetbe. Ugyanakkor mindegyik világító figyelmeztető és ellenőrző lámpa kikapcsol, mégpedig a bekapcsolással ellentétes sorrendben.

Ha valamelyik mutató nem mozog, vagy a figyelmeztető, illetve ellenőrző lámpák valamelyikét nem kapcsolta be:

- A hibát a lehető leggyorsabban ki kell javítani szakszervizben, a legcélszerűbb, ha BMW Motorrad Márkaszervizhez fordul.

ABS-öndiagnosztika

Az öndiagnosztika ellenőrzi a BMW Motorrad Integral ABS megfelelő működőképességét. Az öndiagnosztikát automatikusan végrehajtja a rendszer a gyújtás bekapcsolása után. A

kerékfordulatszám-érzékelők ellenőrzéséhez a motorkerékpárnak haladnia kell néhány métert legalább 5 km/h sebességgel.

1. szakasz

- » Az álló helyzetben diagnosztizálható rendszerelemek ellenőrzése.



Villog az ABS figyelmeztető lámpa.

2. szakasz

- » Az ABS kerékfordulatszám-érzékelőinek ellenőrzése induláskor.



Villog az ABS figyelmeztető lámpa.

ABS-öndiagnosztika befejeződött

- » Az ABS figyelmeztető lámpa kialszik.

- Ügyeljen a figyelmeztető- és ellenőrző lámpákra.

Az ABS-öndiagnosztika befejezése után ABS-hibát jelez a rendszer.

- Tovább tud haladni. Vegye figyelembe, hogy sem az ABS, sem az integrálfunkció nem áll rendelkezésre.
- A hibát a lehető leggyorsabban ki kell javítani szakszervizben, a legcélszerűbb, ha BMW Motorrad Márkaszervizhez fordul.

ASC-öndiagnosztika

Az öndiagnosztika ellenőrzi a BMW Motorrad ASC megfelelő működőképességét. Az öndiagnosztikát automatikusan végrehajtja a rendszer a gyújtás bekapcsolása után.

1. szakasz

» Az álló helyzetben diagnosztizálható rendszeremek ellenőrzése.



Lassan villog az ASC figyelmeztető lámpája.

2. szakasz

» A diagnosztizálható rendszeremek ellenőrzése menet közben (legalább 5 km/h sebességgel kell haladnia).



Lassan villog az ASC figyelmeztető lámpája.

ASC-öndiagnosztika befejeződött

» Az ASC figyelmeztető lámpája kialszik.

- Ügyeljen a figyelmeztető- és ellenőrző lámpákra.

Az ASC-öndiagnosztika befejezése után ASC-hibát jelez a rendszer:

- Tovább tud haladni. Vegye figyelembe, hogy az ASC-funkció nem áll rendelkezésre.
- A hibát a lehető leggyorsabban ki kell javítani szakszervízben, a legcélszerűbb, ha BMW Motorrad Márkaszervízhez fordul.

Bejáratás

Motor

- A bejáratás utáni ellenőrzésig használja járművét gyakran változó terheléssel és különböző fordulatszámokon, kerülje a hosszabb, állandó fordulatszámú utakat.
- Lehetőség szerint válasszon sok kanyarral tűzdelt és enyhén dombos útvonalakat.
- Ügyeljen a bejáratási fordulatszámokra.



Bejáratási fordulatszámok

<5000 min⁻¹

- Figyeljen a bejáratás utáni ellenőrzésig hátralévő futásteljesítményre.



Futásteljesítmény a bejáratás utáni ellenőrzésig

500...1200 km

Féketétek

Az új féketéteket be kell jártni az optimális sűrűlódási tényezőjük eléréséhez. A lecsökkent fékhatás a fékkar erősebb meghúzásával ellensúlyozható.



Az új féketétek jelentősen megnövelhetik a fékutat.

Fékezzen a szokásosnál hamarabb.◀

Gumiabroncsok

Az új gumiabroncsok felülete sima. Ezért a bejáratás ideje alatt a gumiabroncsok felületét a motor óvatos, különböző mértékű bedöntésével fel kell durvítani. A futófelület csak a bejáratás segítségével éri el a teljes tapadóképességét.



Az új gumiabroncsok még nem tapadnak tökéletesen. Különösen nagy a balesetveszély nedves útpálya és a motorkerékpár nagy mértékű bedöntése esetén.

Óvatosan vezessen, és ne döntse be nagyon a motorkerékpárt.◀

Fékek

Hogyan érheti el a legrövidebb fékutat?

Fékezés során megváltozik a dinamikus tehereloszlás az első és a hátsó kerék között. Minél erősebb a fékezés, annál több teher

kerül az első kerékre. Minél nagyobb a kerék terhelése, annál több fékerő átvitele lehetséges. A legrövidebb fékút eléréséhez az elsőkerékhéket gyorsan, egyre fokozódó erővel kell behúzni. Ez által az első kerék dinamikus terhelésének megnövekedése optimálisan kihasználható. Egyidejűleg a tengelykapcsolókart is ajánlott használni. A sokat gyakorolt „satufékezésnél”, amikor a féknyomást a lehető leggyorsabban, minden erejével növeli a vezető, a dinamikus teherelosztás nem képes követni a lassítás sebességét, és nem lehet a teljes fékerőt átadni az útpályára.

Az elülső kerék blokkolását a BMW Motorrad Integral ABS akadályozza meg.

Lejtőn történő közlekedés



Amennyiben lejtőn történő közlekedés közben kizárólag a hátsó fékkel lassít, fennáll a fékhatás csökkenésének veszélye. Szélsőséges körülmények között a túlmelegedés a fékek tönkremeneteléhez vezethet. Lejtőkön használja az első- és hátsókerékfékeket, valamint a motorféket is.◀

Nedves és szennyezett fékek

A féktárcsákra és fékbetétekre kerülő nedvesség és szennyeződések a fékhatás romlásához vezetnek.

A következő helyzetekben késleltetett vagy rosszabb hatásfokú fékhatással kell számolni:

- Esőben vagy pocsolyákon való áthajtáskor.
- A gépjármű mosása után.

- Útszóró sóval felszórt utcákon történő motorozáskor.
- A fékeken végzett munka után az esetleges olaj- vagy zsír-szennyeződések miatt.
- Szennyezett útpályán vagy terepen való haladáskor.



Rossz fékhatás nedvesség és kosz miatt.

Fékezze a fékeket szárazra, illetve tisztára, szükség esetén tisztítsa meg azokat.

A szokásosnál hamarabb fékezzen, amíg újra rendelkezésre nem áll a teljes fékhatás.◀

Motorkerékpár leparkolása

Oldaltámasz

- Állítsa le a motort.



Rossz talajviszonyok esetén az oldaltámasz nem támasztja meg biztonságosan a motort.

Ügyeljen arra, hogy a támasz sík és szilárd felületen álljon.◀



Az oldaltámasz kialakítása-kor kizárólag a jármű tömegének megtartását vették figyelembe.

Ha az oldaltámasz ki van hajtva, ne üljön a járműre.◀

- Hajtsa ki az oldaltámaszt, és támassza le a motorkerékpárt.
- Amennyiben az út dőlése megengedi, fordítsa a kormányt balra.
- Emelkedőn történő parkolás esetén állítsa a motorkerékpárt hegynek felfelé, és kapcsoljon 1. fokozatba.

Középállvány

- Állítsa le a motort.



Rossz talajviszonyok esetén az oldaltámasz nem támasztja meg biztonságosan a motort.

Ügyeljen arra, hogy a támasz sík és szilárd felületen álljon.◀



A túl erős mozgatástól a középállvány becsukódhat, a motorkerékpár pedig felborulhat.

Ha a középállvány ki van hajtva, ne üljön a járműre.◀

- Hajtsa ki a középállványt, és támassza le a motorkerékpárt.
- Emelkedőn történő parkolás esetén állítsa a motorkerékpárt hegynek felfelé, és kapcsoljon 1. fokozatba.

Használat terepen

Terephasználatra

Felnik



Ezt a motorkerékpárt nem burkolt úton végzett, könnyű terepen való használatra is alkalmas túraenduro motorként terveztük. Erős terepigénybevétel

esetén megrongálódhatnak a normál alumíniumfelnik.

Erős terephasználat esetén használja az extra felszerelésként elérhető keresztküllős kerekeket. ◀

Terephasználat után

A BMW Motorrad a terephasználat után a következők ellenőrzését javasolja:

Gumiabroncsnyomás



A terepen való használathoz lecsökkentett gumiabroncsnyomás lerontja a motorkerékpár menettulajdonságait kiépített úton, és balesethez vezethet. Ellenőrizze, hogy megfelelő-e a gumiabroncsnyomás. ◀

Fékek



Amennyiben kiépítetlen vagy nagyon szennyezett utakon halad, előfordulhat, hogy a fékhatás lecsökken a féktárcsák

és -betétek beszennyeződése miatt.

Idejében fékezzen, hogy a fékekről lekopjon a szennyeződés. ◀



Ha kiépítetlen vagy nagyon szennyezett utakon közlekedik, gyorsabban kopnak a fékbetétek.

Gyakrabban ellenőrizze a fékbetétek vastagságát, és hamarabb cserélje a fékbetéteket. ◀

Rugó-előfeszítés és lengéscsillapítás



A terepen való használathoz beállított rugó-előfeszítési és lengéscsillapítási értékek lerontják a motorkerékpár menettulajdonságait kiépített úton, ami balesethez vezethet.

Mielőtt terepezés után ismét kiépített útra hajtana, állítsa be a megfelelő rugó-előfeszítési és lengéscsillapítási értékeket. ◀

Felnik

A BMW Motorrad azt javasolja, hogy terephasználat után ellenőrizze, nem sérültek-e meg a felnik.

Légszűrőbetét



A motor károsodott a szennyezett légszűrőbetét miatt.

Amennyiben poros terepen használja a járművet, gyakran ellenőrizze, hogy nem szennyeződött-e a légszűrőbetét, és szükség esetén tisztítsa, illetve cserélje ki. ◀

Amennyiben nagyon poros körülmények között (például sivatagban, sztyeppén stb.) használja a motort, az ilyen körülményekhez kifejlesztett légszűrőbetéteket kell használnia.

Tankolás

Üzemanyag-minőség

Az optimális üzemanyag-fogyasztás érdekében az üzemanyag kénmentes, vagy lehetőleg alacsony kéntartalmú legyen.

 Az ólomtartalmú üzemanyagok károsítják a katalizátort. Ólmozott vagy fém adalékot, pl. mangánt vagy vasat tartalmazó üzemanyagot tilos beletölteni.◀

- A járműbe legfeljebb 10 % etanol tartalmú üzemanyag tankolható, ez az E10 üzemanyagot jelenti.



Ajánlott üzemanyag-minőség

Ólmozatlan szuperbenzin (Max. 10 % etanol, E10)
95 ROZ/RON
89 AKI



Alternatív üzemanyag-minőség

Ólmozatlan normálbenzin (csökken a teljesítmény és nő a fogyasztás. Ha a motorkerékpárt például alacsonyabb üzemanyag-minőségű országokban ROZ 91 oktánszámú üzemanyaggal kívánja üzemeltetni, úgy a motorkerékpárt előzetesen a BMW Motorrad Márkaszervizben ennek megfelelően át kell állítani.)
91 ROZ/RON
87 AKI

A tankolás folyamata

 Az üzemanyag gyúlékony. Az üzemanyagtartályban bekövetkező tűz égéshez és robbanáshoz vezethet.

Ne dohányozzon vagy használjon nyílt lángot az üzemanyagtartá-

lyon végzett semmilyen tevékenység közben.◀



Az üzemanyag meleg hatására kitágul. A túlságosan telített üzemanyagtartályból az üzemanyag kifolyhat és az útpályára kerülhet. Ez bukást okozhat. Ne töltsen túl az üzemanyagtartályt.◀



Az üzemanyag megtámadja a műanyagfelületeket, amelyek emiatt mattá vagy csúnyává válhatnak.

A műanyag elemeket azonnal mossa le, ha üzemanyag éri őket.◀

- Állítsa a motorkerékpárt az oldaltámaszra, ügyelve arra, hogy sík és szilárd felületen álljon.



A tartály térfogatát csak akkor lehet optimálisan kihasználni, ha a motorkerékpár a oldaltámaszra döntve áll.◀

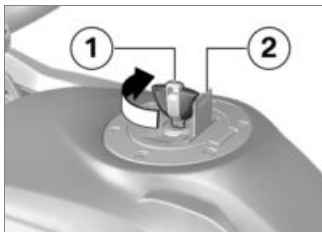

- Hajtsa fel a **2** jelű védőfedelelet.
- Nyissa ki az üzemanyagtartály zárófedelét a jármű **1** jelű kulcsával az óramutató járásának megfelelő irányban, majd hajtsa fel a fedelet.



- Az üzemanyagot legfeljebb a töltőcsonc alsó pereméig töltsé.

▶ Ha a tartalékszint elérése után tankol, akkor legalább annyi üzemanyagot kell töltenie a tartályba, hogy a teljes mennyiség több legyen a tartalékszintnél, különben a rendszer nem ismeri fel az új üzemanyagszintet, és nem alszik ki az alacsony üzemanyagszint figyelmeztető lámpája.◀

▶ A műszaki adatok között megadott "felhasználható üzemanyag-mennyiség" az üzemanyag-mennyiség, amit be

lehet tölteni a tartályba azután, hogy az teljesen kiürült, azaz a motor üzemanyaghiány miatt leállt.◀



Felhasználható
üzemanyag-mennyiség

kb. 20 l



Tartalék üzemanyag
mennyisége

kb. 4 l

- Erőteljes nyomó mozdulattal zárja vissza az üzemanyagtartály zárófedelét.
- Húzza ki a kulcsot, majd hajtsa vissza a védőfedelelet.

Motorkerékpár rögzítése szállításhoz

- Minden olyan alkatrészt óvjon a megkarcolástól, amelyen keresztülvezeti a spanifereket. Ehhez használjon például ra-

gasztószalagot vagy puha rongyokat.



! A motorkerékpár oldalirányban megbillenhet és eldőlhethet.

Biztosítsa a motorkerékpárt az oldalirányú megbillenés ellen, a legjobb, ha egy másik személy megtámasztja.◀

- A motorkerékpárt tolja a szállítófelületre, és ne állítsa az oldaltámaszra vagy a középpályára.



! Az alkatrészek könnyen megsérülhetnek.

Ne csípje be az egyes alkatrészeket (például fékvezetékeket vagy vezetékkötegeket).◀

- A spanifereket elől mindkét oldalon rögzítse a kormányhoz.
- A spanifereket vezesse át a hosszlengőkaron, majd feszítse meg.



- A spanifereket hátul mindkét oldalon rögzítse az utas lábtartójára, és feszítse meg.
- Minden spanifert egyenletesen feszítsen meg, a gépjárműnek minél erősebben berugózott állapotba kell kerülnie.

A technikáról részletesen

Üzem mód	92
Fékberendezés BMW Motorrad Integral ABS rendszerrel	93
Motorvezérlés BMW Motorrad ASC rendszerrel	96
Abronsnyomás-ellenőrző (RDC) ...	97

Üzem mód

Kiválasztás

A motorkerékpár útviszonyok szerinti beállításához 5 üzemmód közül választhat:

- RAIN
- ROAD (alapértelmezett üzemmód)
- Pro üzemmódokkal^{GY}
- DYNAMIC
- Enduro
- Enduro PRO (csak beépített kódolócsatlakozó esetén)

Mind az 5 üzemmódban egy bizonyos beállítás használható az ABS és ASC rendszerekhez, valamint a gázadáshoz.

- dinamikus ESA-val^{GY}

A Dynamic ESA vezérlése szintén a választott üzemmód függvénye.

Minden egyes üzemmódban ki lehet kapcsolni az ABS és/vagy a ASC rendszert. A következő magyarázatok a rendszerek bekapcsolt állapotára vonatkoznak.

Gázadás

- RAIN és ENDURO üzemmódban: Visszafogott
- ROAD és ENDURO PRO üzemmódban: Közvetlen
- DYNAMIC üzemmódban: Dinamikus

ABS

- A hátsó kerék megemelkedését figyelő rendszer mindegyik üzemmódban aktív.
- RAIN, ROAD és DYNAMIC üzemmódban az ABS közúti használatra van beállítva.
- ENDURO üzemmódban az ABS a terephasználatra és közúti abroncsokra van beállítva.
- ENDURO PRO üzemmódban a hátsó kerék fékjét nem sza-

bályozza az ABS a fékpedál lenyomásakor. Az ABS terepre való terepgumiabroncsokkal, terephasználatra van beállítva.

ASC

- Az első kerék megemelkedését figyelő rendszer mindegyik üzemmódban aktív.
 - RAIN, ROAD és DYNAMIC üzemmódban az ASC közúti használatra van beállítva.
 - ENDURO és ENDURO PRO üzemmódban az ASC terephasználatra van beállítva.
 - dinamikus ESA-val^{GY}
- ### Dynamic ESA
- RAINROAD és DYNAMIC üzemmódban a csillapításváltozatok közül a HARD, a NORMAL és a SOFT választható.
 - RAIN alapbeállítás: SOFT
 - ROAD alapbeállítás: NORMAL
 - DYNAMIC alapbeállítás: HARD

- ENDURO és ENDURO PRO üzemmódban a csillapításválatozatok közül a HARD és a SOFT választható.
- ENDURO alapbeállítás: SOFT
- ENDURO PRO alapbeállítás: HARD

Átkapcsolás

- Pro üzemmódokkal^{GY}

Az üzemmódok menet közben csak a következő feltételek mellett módosíthatók:

- a hátsó keréken nincs hajtónyomaték
- a fékrendszerben nincs féknyomás.

Ez az üzemállapot akkor adott, ha a jármű bekapcsolt gyújtással áll. Alternatív megoldás a következő lépések végrehajtása:

- Gázmarkolatot forgassa vissza
- A fékkart ne működésképtelenen
- A kuplungot működtesse.

A rendszer először csak a kívánt üzemmód előválasztását végzi el. Csak az érintett rendszerek szűkös állapotba kerülése után történik meg az üzemmód átkapcsolása.

Csak az üzemmód átkapcsolása után tűnik el a kiválasztómenü a kijelzőről.

Fékberendezés BMW Motorrad Integral ABS rendszerrel

Részleges integrálfunkcióval rendelkező fék

A motorkerékpárja részleges integrálfunkcióval rendelkező fékkel van felszerelve. Ennél a fékrendszernél a fékkar használatakor

az első és a hátsó fék együtt lép működésbe. A fékpedál csak a hátsó kerék fékére hat.

A BMW Motorrad Integral ABS a motorkerékpár terheléseloszlásának megfelelően osztja el a fékerőt az első és a hátsó fék között, ha a fékezés ABS-szabályozással történik.



Behúzott első kerékfék mellett a hátsó kerék kipörgetése (Burn Out) az integrálfunkció miatt nem lehetséges. A kipörgetés következménye a hátsókerékfék és a tengelykapcsoló károsodása lehet.

Ne hajtson végre Burn Out-okat. ◀

Hogyan működik az ABS?

Az útpályára átvitt fékerő többek között a pálya felületének tapadásától függ. A sóder, a jég, a hó, valamint a nedves útburkolat sokkal alacsonyabb tapadást biztosít a tiszta és száraz aszfaltburko-

latnál. Minél rosszabb az útpálya tapadása, annál hosszabb lesz a fékút.

Ha a vezető a féknyomás növelése közben meghaladja a maximálisan átadható fékerőt, a kerekek blokkolni kezdenek, és elveszik a menetstabilitás, így ilyenkor fennáll a bukás veszélye. Mielőtt ez a helyzet bekövetkezne, bekapcsol az ABS rendszer, és a féknyomást a maximálisan átadható fékerőhöz szabályozza be. Ennek következtében a kerekek tovább gördülnek, a menetstabilitás pedig az útpálya állapotától függetlenül fennmarad.

Mi történik, ha egyetlen az útpálya?

Az úthibák és -egyenlenségek miatt a kerék és az útpálya közötti kapcsolat rövid időre megszakadhat, ezért az átadható fékerő akár nullára is csökkenhet. Ha ebben a helyzetben fékez, az

ABS rendszernek a féknyomást csökkentenie kell, hogy biztosítani tudja a menetstabilitást, amikor a kerék újra érinti az útpályát. Az újbóli érintkezés pillanatáig a BMW Motorrad Integral ABS extrém alacsony tapadási értékkel (mint sóder, jég vagy hó esetén) számol, hogy a kerekek minden lehetséges esetben tovább forogjanak, és a menetstabilitás biztosítva legyen. A tényleges körülmények érzékelésekor a rendszer beállítja a megfelelő féknyomást.

Hogyan figyelmezteti a BMW Motorrad Integral ABS a vezetőt a működésére?

Amikor a leírt körülmények miatt az ABS rendszernek csökkentenie kell a fékerőt, a fékkaron rezgés érezhető.

Ha a fékkart használja, akkor az integrálfunkciónak köszönhetően a hátsó kerékre ható féknyomás

is megnő. Ha a fékpedált csak ezután nyomja meg, a rendszer által már felépített féknyomás korábban érezhető ellennyomást okoz, mint amikor fékpedált a fékkar előtt vagy azzal együtt használja.

A hátsó kerék megemelkedése

Rendkívül erős és gyors lassulásoknál előfordulhat, hogy a BMW Motorrad Integral ABS nem tudja megakadályozni a hátsó kerék felemelkedését. Ilyen esetekben előfordulhat, hogy fejre áll a motorkerékpár.



Az erőteljes fékezés a hátsó kerék felemelkedéséhez vezethet.

Fékezéskor ügyeljen arra, hogy az ABS-szabályozás nem mindig tudja megakadályozni a hátsó kerék felemelkedését. ◀

Mire szolgál a BMW Motorrad Integral ABS?

A BMW Motorrad Integral ABS a fizika határain belül biztosítja a menetstabilitást minden útfelületen. A rendszer nem olyan különleges elvárásokhoz lett optimalizálva, amelyek terepversenyeken vagy versenypályákon merülhetnek fel. A vezetési stílust a tudásának és az útviszonyoknak megfelelően kell megválasztani.

Különleges helyzetek

A kerekek blokkolási hajlamának érzékeléséhez többek között az első és hátsó kerék fordulatszámviszonyát veszi alapul a rendszer. Ha a rendszer huzamosabb ideig valószerűtlen értékeket mér, akkor biztonsági okokból kikapcsolja az ABS funkciót, és ABS hibát jelez. A hibajelzés csak akkor jelenik meg, ha lezárult az öndiagnosztika folyamata.

A BMW Motorrad Integral ABS problémáin túl a szokatlan menethelyzetek is okozhatnak hibajelzést:

- Bemelegítés a középállványon vagy segédkitámasztón üres fokozatban vagy fokozatba téve
- A motorfék által hosszabb ideig blokkolt hátsó kerék, például csúszós útfelületen való haladáskor

Ha valamely szokatlan menethelyzet hibajelzést okoz, az ABS funkciót a gyújtás ki- és bekapcsolásával újra aktiválhatja.

Milyen szerepe van a rendszeres karbantartásnak?

 Minden műszaki berendezés csak annyira jó, amennyire karbantartják.

A BMW Motorrad Integral ABS optimálisan karbantartott műszaki állapotának biztosításához min-

denképp be kell tartani az előírt ellenőrzési intervallumokat. ◀

Biztonsági tartalékok

A BMW Motorrad Integral ABS által biztosított rövidebb féktakba vetett bizalma miatt ne kezdjen könnyelműen vezetni. A rendszer elsősorban vészhelyzetek elkerülésére szánt biztonsági tartalék.



Legyen óvatos a kanyarokban. A kanyarban történő fékezésre különleges fizikai törvények vonatkoznak, amelyeket a BMW Motorrad ABS sem tud megváltoztatni. Mindig a vezető felelőssége a megfelelő vezetési stílus megválasztása.

A rendszer nyújtotta nagyobb biztonságot ne rontsa le gondatlan vezetéssel. ◀

Motorvezérlés BMW Motorrad ASC rendszerrel

Hogyan működik az ASC?

A BMW Motorrad ASC összehasonlítja az első és a hátsó kerék fordulatszámát. A rendszer a fordulatszám-különbség alapján számítja ki a hátsó kerék csúszásának mértékét, és ebből a stabilitási tartalékait. A csúszási határ átlépése esetén a rendszer le szabályozza a motor által leadott forgatónyomatékot a motorvezérlés segítségével.

Mire szolgál a BMW Motorrad ASC?

A BMW Motorrad ASC egy, a vezető támogató rendszer, amely közutakon való használatra lett kifejlesztve. A vezető különösen a fizikai határok közelében befolyásolja jelentős mértékben (súlypontáthelyezés kanyarokban, nem

megfelelően rögzített csomagok) az ASC rendszer szabályozási lehetőségeit.

Terepmotorozáskor az ENDURO terepüzemmódot kell aktiválni. Ebben a módban az ASC szabályozó beavatkozása később következik be, hogy az irányított driftelés lehetséges legyen.

A rendszer nem olyan különleges elvárásokhoz lett optimalizálva, amelyek terepversenyeken vagy versenypályákon merülhetnek fel. Ilyen helyzetekben a BMW Motorrad ASC kikapcsolható.



Az ASC rendszer sem tudja felülírni a fizika törvényeit. Mindig a vezető felelőssége a megfelelő vezetési stílus megválasztása.

A rendszer nyújtotta nagyobb biztonságot ne rontsa le gondatlan vezetéssel. ◀

Különleges helyzetek

Minél jobban bedönti a motort, a fizika törvényeinek megfelelően annál jobban csökken a gyorsítási képessége. Emiatt a nagyon éles kanyarokból kifelé jövet előfordulhat, hogy csak lassabban tud kigyorsítani.

A hátsó kerék kipörgésének, illetve megcsúszásának érzékeléséhez többek között az első és hátsó kerekek fordulatszámának viszonyát veszi alapul a rendszer. Ha a rendszer huzamosabb ideig valószerűtlen értékeket mér, akkor biztonsági okokból kikapcsolja az ASC-funkciót, és ASC-hibát jelez. A hibajelzés csak akkor jelenik meg, ha lezárult az öndiagnosztika folyamata.

Az alábbi szokatlan menethelyzetek a BMW Motorrad ASC automatikus kikapcsolását eredményezhetik:

- Egykerekezés hátsó keréken (Wheelie) hosszabb időn keresztül, kikapcsolt ASC rendszerrel
- Egy helyben forgó hátsó kerék behúzott elsőkerékfék mellett (Burn Out)
- Bemelegítés a középállványon vagy segédkitámasztón üres fokozatban vagy fokozatba téve

Az ASC újra bekapcsol a gyújtás ki- és bekapcsolása után, 10 km/h sebességnél gyorsabb haladás esetén.

Túlzottan bordázott terepgumi-abroncsok esetén előfordulhat, hogy a nagyobb csúszás miatt az ASC még az optimális menet elérése előtt beavatkozik. Ilyen esetekben kapcsolja ki a BMW Motorrad ASC rendszert.

Ha az első kerék szélsőséges gyorsításnál elveszti a kapcsolatot a talajjal, az ASC addig mérsékli a motornyomatékot, amíg az első kerék újra érinti a talajt.

A BMW Motorrad ebben az esetben azt tanácsolja, forgassa kissé vissza a gázmarkolatot, hogy a lehető leggyorsabban stabil menethelyzetbe kerüljön.

Csúszós felületen a gázmarkolatot soha ne forgassa hirtelen teljesen vissza a tengelykapcsolókar behúzása nélkül. A motorfék nyomatéka a hátsó kerék blokkolását okozhatja, és ezáltal instabil menethelyzetet eredményezhet. Ezt az esetet a BMW Motorrad ASC rendszer nem tudja kivédeni.

Abronsnyomás-ellenőrző (RDC)

- Abronsnyomás-ellenőrző (RDC) rendszerrel^{GY}

Funkció

Minden abroncsban található egy érzékelő, amely az abroncs belsejében érvényes hőmérsékletet és légnyomást mér, és az adatokat a vezérlőrendszerbe továbbítja. Az érzékelők röpsúlyos szabályzóval vannak felszerelve, amely a kb. 30 km/h sebesség első át lépésétől kezdve engedélyezi a mérési adatok átvitelét. Az abroncsnyomás első vétele előtt mindkét abroncshoz a következő felirat jelenik meg a kijelzőn: --. Miután megállt a járművel, az érzékelők még körülbelül 15 percig közvetítik a mért értékeket.

Amennyiben a jármű rendelkezik RDC-vezérlővel, az abroncsokba

azonban nincsenek érzékelők építve, a rendszer hibát jelez.

Gumiabroncs nyomás alatti részei

Az RDC-vezérlőegység 3 gumiabroncsnyomás-tartományt különböztet meg, amelyek a járműhöz vannak hangolva:

- A nyomás a megengedett tűréshatáron belül van
- A nyomás a megengedett tűréshatáron van
- A nyomás a megengedett tűréshatáron kívülre esik

Hőmérsékletkompenzáció

Az abroncsnyomás a hőmérséklettől függ: az abroncshőmérséklet emelkedésével nő, csökkenésével pedig esik. Az abroncs hőmérséklete függ a környezeti hőmérséklettől, valamint a vezetési stílustól és az út időtartamától is.

Az abroncsnyomás a többfunkciós kijelzőn hőmérsékletkompenzációval jelenik meg, azaz 20 °C-os abroncshőmérsékletre van átszámolva. Mivel a benzinkutakon található légnyomásmérőkben nincs hőmérsékletkompenzáció, ezért az ezekkel mért nyomás függ az abroncs hőmérsékletétől. Ezért az ilyen nyomásmérőkön kijelzett érték legtöbbször nem egyezik meg a többfunkciós kijelzőn megjelenő értékkel.

Abroncsnyomás kiigazítása

Hasonlítsa össze a többfunkciós képernyőn az RDC rendszer által megjelenített értéket a kezelési útmutató hátoldalán megadott értékkel. A két érték közötti eltérést a benzinkutakon megtalálható, légnyomásmérővel ellátott kompresszorral ki kell egyenlíteni.

Példa: A kezelési útmutató szerint 2,5 bar abroncsnyomás szükséges, a többfunkciós kijelző viszont csak 2,3 bart mutat, azaz 0,2 bar hiányzik. A benzinkúton található nyomásmérő 2,4 bart mutat. Ezt az értéket 0,2 barral 2,6 barra kell növelni a helyes abroncsnyomás beállításához.

Karbantartás

Általános információk	100
Szerszámkészlet	100
Motorolaj	101
Fékberendezés	102
Hűtőfolyadék	107
Tengelykapcsoló.....	108
Felnik és gumiabroncsok	108
Kerekek.....	109
Elsőkerékállvány	116
Izzók	117
Légszűrő.....	122
Indítási segítség.....	123
Akkumulátor	125
Biztosítékok.....	128

Általános információk

A Karbantartás című fejezetben azon kopó alkatrészek ellenőrzésének és cseréjének leírását találja, amelyek karbantartása ki-sebb ráfordítással is végrehajtható.

Ha a beszerelés során adott meghúzási nyomatékokat kell betartani, a leírás ezeket az értékeket is tartalmazza. Az összes szükséges nyomaték áttekintését megtalálja a „Műszaki adatok” című fejezetben.

A karbantartási és javítási munkálatokról szóló további információk a BMW Motorrad Márkaszervízben, DVD-n érhetők el.

Bizonyos munkák elvégzéséhez speciális szerszámokra és alapos szaktudásra van szükség. Amennyiben kétségei merülnek fel, forduljon szakszervízhez, a

legcélszerűbb, ha BMW Motorrad Márkaszervízhez fordul.

Szerszámkészlet

Normál szerszámkészlet

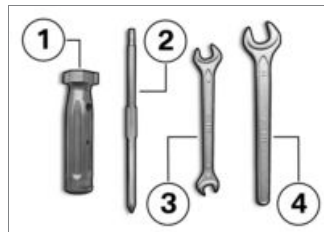

- 1** Csavarhúzónyél
 – Használat csavarhúzó bittel.
 – Motorolaj utántöltése (☛ 102).

- 2** Megfordítható csavarhúzóbetét
 PH1 keresztfejű és T25 torx
 – Izzók kiszérése az első és hátsó irányjelzőkből (☛ 120).
 – Akkumulátorfedél leszerelése (☛ 126).
- 3** Villáskulcsok
 Kulcsméret: 8/10
 – Akkumulátor kiszérése (☛ 126).
- 4** Villáskulcsok
 Kulcsméret: 14
 – Tükörtartó kar beállítása (☛ 73).

Kibővített szerszámkészlet

– Kibővített szerszámkészlettel^U

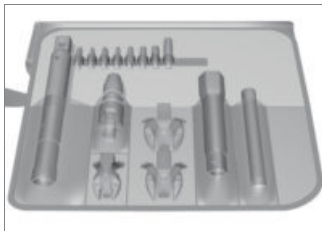

Nagyobb szervizelési munkálatokhoz (például kerekek ki- és beszereléséhez) a BMW Motorrad összeállított egy, a motorjához szükséges szerszámokat tartalmazó készletet. Ezt a szerszámkészletet a BMW Motorrad Márkaszervizekben szerezheti be.

Motorolaj

Motorolajszint ellenőrzése



Az olajszint az olajhőmérséklettől is függ. Minél magasabb a hőmérséklet, annál magasabb az olajszint az olajteknőben. A motor hideg állapotában vagy rövid használat után végzett mérés téves olajszintet jelez, és ennek következtében nem megfelelő mennyiségű olaj betöltéséhez vezet.

A motorolajszint helyes méréséhez az olajszintet csak üzemlelő motoron szabad ellenőrizni. ◀

- Állítsa le az üzemlelő motort.
- Állítsa a motorkerékpárt a középállványra, ügyelve arra, hogy sík és szilárd felületen álljon.
- Várjon öt percet, hogy az olaj össze tudjon gyűlni a tartályban.

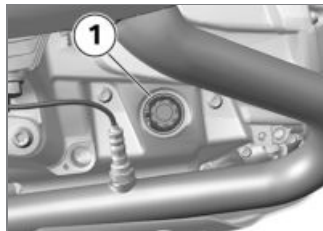

- Olvassa le az olajszintet az **1** jelű kijelzőn.

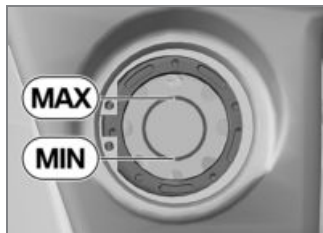

Motorolaj előírt szintje

A MIN és a MAX jelzés között

Amennyiben az olajsint a MIN jelzés alatt van:

- Motorolaj utántöltése (☛ 102).

Amennyiben az olajsint a MAX jelzés fölött van:

- Az olajsintet állítsa be szak-szervizben, a legcélszerűbb, ha BMW Motorrad Márkaszervizhez fordul.

Motorolaj utántöltése

- Állítsa le a motorkerékpárt, ügyelve arra, hogy sík és szilárd felületen álljon.

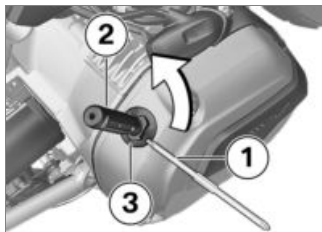

- Tisztítsa meg a töltőnyílás környezetét.
- A könnyebb erőátvitelhez a cserélhető csavarhúzóbetétet **1**, a torx oldalával előre, dugja be a csavarhúzó-markolatba **2** (szerszámkészletben található).
- A fent megnevezett szerszámot helyezze a motorolaj-töltőnyílás zárófedelére **3**, és csavarja el az óramutató járásával ellenkező irányba.
- Motorolajsint ellenőrzése (☛ 101).



A túl kevés és a túl sok motorolaj is a motor károsodásához vezethet.

Ügyeljen a megfelelő motorolajsintre. ◀

- Töltjön utána motorolajat az előírt szintig.



Motorolaj utántöltési mennyisége

max 0,95 l (A MIN és a MAX jelzés közötti különbség)

- Motorolajsint ellenőrzése (☛ 101).
- Szerelje fel a motorolaj-töltőnyílás **3** jelű fedelét.

Fékberendezés

Fék működésének ellenőrzése

- Húzza meg a fékkart.
- » Egyértelmű nyomáspontot kell érzékelnie.
- Nyomja le a fékpedált.

» Egyértelmű nyomáspontot kell érzékelnie.

Amennyiben nem érzékelhetők egyértelmű nyomáspontok:

 A szakszerűtlen szerelés és karbantartás a fékrendszer üzembiztonságát veszélyezteti.

A fékrendszeren minden munkát szakemberrel végeztessen. ◀

- A fékeket ellenőriztesse szakszervizben, a legcélszerűbb, ha BMW Motorrad Márkaszervizhez fordul.

Első fékbetét vastagságának ellenőrzése

- Állítsa le a motorkerékpárt, ügyelve arra, hogy sík és szilárd felületen álljon.



- Szemrevételezéssel ellenőrizze a fékbetétek vastagságát a jobb és a bal oldalon. Ábrázolt nézet: A kerék és az elsőkerék-felfüggesztés között az **1** jelű fékbetétekre.



 Fékbetétkopási határ előtt

1,0 mm (Csak tartólemez nélküli dörzsbetét. A kopásjelnek (hornyoknak) egyértelműen kivehetőnek kell lenniük.)

Ha a kopásjel már nem látszik jól:

 A fékbetét minimális előírt vastagságának figyelmen kívül hagyása alacsonyabb fékteljesítményhez és bizonyos körülmények között a fék károsodásához vezethet.

A fékberendezés üzembiztonsá-

gának megőrzése érdekében a fékbetét ne legyen vékonyabb az előírtnál. ◀

- Cseréltesse ki a fékbetéteket szakszervizben, a legcélszerűbb, ha BMW Motorrad Márkaszervizhez fordul.

Hátsó fékbetét vastagságának ellenőrzése

- Állítsa le a motorkerékpárt, ügyelve arra, hogy sík és szilárd felületen álljon.



- Szemrevételezéssel ellenőrizze a fékbetétek vastagságát. Ábrázolt nézet: A hátsó kerék és sárvédő között az **1** jelű fékbetétekre.



 Fékbetétkopási határ hátul

1,0 mm (Csak tartólemez nélküli dörzsbetét.)

Ha elérte a kopási határt:

 A fékbetét minimális előírt vastagságának figyelmen kívül hagyása alacsonyabb féktelejesítményhez és bizonyos körülmények között a fék károsodásához vezethet.

A fékberendezés üzembiztonságának megőrzése érdekében a fékbetét ne legyen vékonyabb az előírtnál. ◀

- Cseréltesse ki a fékbetéteket szakszervizben, a legcélszerűbb, ha BMW Motorrad Márkaszervizhez fordul.

Első fékfolyadékszint ellenőrzése

 Ha túl kevés fékfolyadék van a fékfolyadéktartályban, levegő juthat a fékrendszerbe. Ez jelentősen csökkenti fékteljesítményt.

Ellenőrizze rendszeresen a fékfolyadék szintjét. ◀

- Állítsa a motorkerékpárt a középállványra, ügyelve arra, hogy sík és szilárd felületen álljon.
- Állítsa a kormányt egyenes állásba.



- Olvassa le a fékfolyadékszintet az **1** jelű első fékfolyadéktartályon.

 A fékbetétek kopása következtében a fékfolyadéktartályban csökken a fékfolyadék szintje. ◀



 Fékfolyadékszint elől

Fékfolyadék, DOT4

A fékfolyadékszint nem lehet alacsonyabb a MIN jelzésnél. (Fékfolyadéktartály vízszintes, a jármű egyenesen áll)

Ha a megengedett szint alá csökken a fékfolyadékszint:

- A hibát a lehető leggyorsabban ki kell javítani szakszervizben, a legcélszerűbb, ha BMW Motorrad Márkaszervizhez fordul.

Hátsó fékfolyadékszint ellenőrzése

 Ha túl kevés fékfolyadék van a fékfolyadéktartályban, levegő juthat a fékrendszerbe. Ez jelentősen csökkenti fékteljesítményt.

Ellenőrizze rendszeresen a fékfolyadék szintjét. ◀

- Állítsa a motorkerékpárt a középállványra, ügyelve arra, hogy sík és szilárd felületen álljon.



- Olvassa le a fékfolyadékszintet hátul az **1** jelű fékfolyadéktartályon.

 A fékbetétek kopása következtében a fékfolyadéktartályban csökken a fékfolyadék szintje. ◀



Fékfolyadékszint hátul

Fékfolyadék, DOT4

A fékfolyadékszint nem lehet alacsonyabb a MIN jelzésnél. (Fékfolyadéktartály vízszintes, a jármű egyenesen áll)

Ha a megengedett szint alá csökken a fékfolyadékszint:

- A hibát a lehető leggyorsabban ki kell javítani szakszervezetben, a legcélszerűbb, ha BMW Motorrad Márkaszervizhez fordul.

Hűtőfolyadék

Hűtőfolyadékszint ellenőrzése

- Állítsa le a motorkerékpárt, ügyelve arra, hogy sík és szilárd felületen álljon.

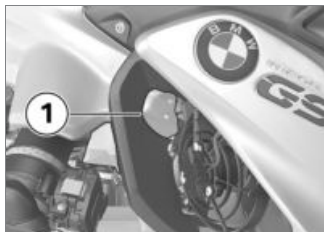

! Ha a motor forró, fennáll az égési sérülés veszélye. Tartson távolságot a forró motortól.

Ne érintse meg a forró motort. ◀

- Olvassa le a hűtőfolyadékszintet az **1** jelű kiegyenlítő tartályon.

Ha a megengedett szint alá csökken a hűtőfolyadékszint:

- Töltsön utána hűtőfolyadékot.

Hűtőfolyadék utántöltése

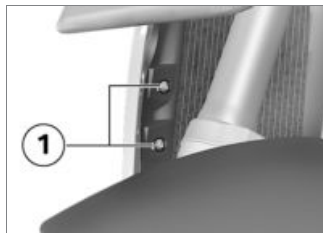

- Csavarja ki az **1** jelű csavarokat.

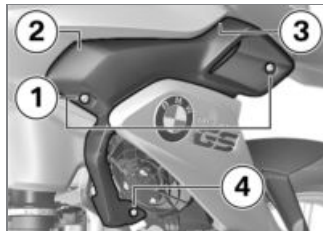

- Csavarja ki az **1** jelű csavarokat.
- A burkolat oldalsó részét vegye ki a **2**, **3** és **4** jelű tartóból.



- Nyissa fel a hűtőfolyadék kiegyenlítő tartályának **1** jelű zár szerkezetét, és töltsön utána hűtőfolyadékot az előírt szintig.

- Hűtőfolyadékszint ellenőrzése (→ 107).
- Zárja vissza a hűtőfolyadék kiegyenlítő tartályának fedelét.

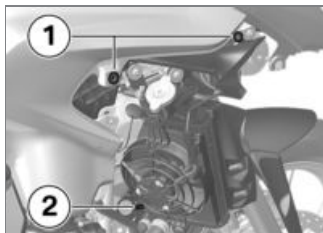

- Az oldalburkolatot helyezze az **1** és **2** jelű tartókra.



- Csavarja be az **1** jelű csavart.

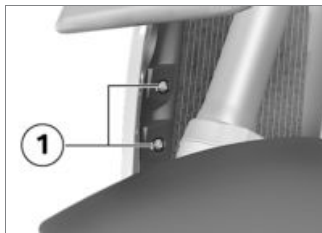

- Csavarja be az **1** jelű csavart.

Tengelykapcsoló

Tengelykapcsoló működésének ellenőrzése

- Húzza meg a tengelykapcsoló-kart.
- » Egyértelmű nyomáspontot kell érzékelnie.

Amennyiben nem érzékelhető egyértelmű nyomáspont:

- A tengelykapcsolót ellenőriztesse szakszervizben, a legcélszerűbb, ha BMW Motorrad Márkaszervizhez fordul.

Felnik és gumiabroncsok

Felnik ellenőrzése

- Állítsa le a motorkerékpárt, ügyelve arra, hogy sík és szilárd felületen álljon.
- Szemrevételezéssel ellenőrizze, hogy a felnik nem sérültek-e.
- A sérült felniket ellenőriztesse, szükség esetén újíttassa fel

szakszervizben, a legcélszerűbb, ha BMW Motorrad Márkaszervizhez fordul.

Abroncs profilmélységének ellenőrzése



A motorkerékpár menettulajdonságai már a törvény által előírt minimális profilmélység elérése előtt is romolhatnak.

A gumiabroncsokat a minimális profilmélység elérése előtt cserélje le. ◀

- Állítsa le a motorkerékpárt, ügyelve arra, hogy sík és szilárd felületen álljon.
- Ellenőrizze az abroncs profilmélységét a kopásjelekkel ellátott fő profilcsatornában.

▶ Minden gumiabroncon kopásjelek vannak a fő profilhornyokba építve. Ha a gumiabroncs profilmélysége a kopásjelek szintjéig csökkent, ak-

kor az abroncs teljesen elkopott. A jelzések helye az abroncs oldalán jelölve van, például a TI vagy TWI betűk, illetve egy nyíl segítségével. ◀

Ha elérte a minimális profilmélységet:

- Cserélje ki az érintett abroncsot.

Küllők ellenőrzése

– keresztküllős kerekekkel^{GY}

- Állítsa le a motorkerékpárt, ügyelve arra, hogy sík és szilárd felületen álljon.
- Csavarhúzónyéllel vagy más hasonló eszközzel simítsa végig a küllőket, és figyeljen rá, hogy milyen hangot adnak ki a küllők.

Amennyiben nem egyforma hangot adnak ki:

- Ellenőriztesse a küllőket szakszervizzel, a legcélszerűbb, ha BMW Motorrad Márkaszervizhez fordul.

Kerekek

Ajánlott gumiabroncs

A BMW Motorrad minden abroncsméretben tesztelt és biztonságosan használhatónak nyilvánított bizonyos abroncsgyártmányokat. Más gumiabroncsok alkalmasságát a BMW Motorrad nem tudja megítélni, így azok biztonságos használhatóságáért nem vállal felelősséget.

A BMW Motorrad azt tanácsolja, hogy csak olyan gumiabroncsokat használjon, amelyeket a BMW Motorrad letesztelt.

Részletes információkat a BMW Motorrad Márkaszervizben vagy az interneten, a "www.bmw-motorrad.com" oldalon találhat.

A kerékméret futóműszabályozó-rendszerre gyakorolt hatásai

A kerékméretnek jelentős hatása van az ABS és az ASC futóműszabályozó-rendszerre. A legfontosabb méretek a kerekek átmérője és szélessége, mivel ezek vannak eltávolva a vezérlőrendszerben minden szükséges számítás kiindulópontjaként. A gyárilag használttól eltérő méretű kerék beszerelése jelentős hatással lehet az említett rendszerek vezérlési jellemzőire.

A kerékfordulatszám méréséhez szükséges érzékelőkereknek is a beépített vezérlőrendszerekhez kell illeszkedniük, ezért cseréjük nem megoldott.

Mielőtt motorkerékpárját másik kerekkel szereli fel, kérje ki szakszerviz véleményét, a legcélszerűbb, ha BMW Motorrad

Márkaszervizhez fordul. Néhány esetben a vezérlőrendszerekben tárolt adatok az új kerékméretekhez igazíthatók.

RDC-címke

– Abroncsnyomás-ellenőrző (RDC) rendszerrel^{GY}

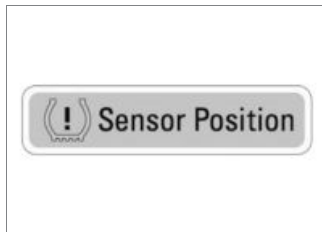

 Az RDC-érzékelők az abroncsok nem megfelelő felszerelése esetén megsérülhetnek.

Tájékoztassa BMW Motorrad vagy egyéb szakszervizét, hogy a keréken RDC-érzékelő található.◀

Az RDC rendszerrel felszerelt motorkerékpárok felnijein az RDC-érzékelő helyét egy címke jelzi. Az abroncsok cseréjénél ügyeljen arra, hogy ne sérüljön meg az RDC-érzékelő. BMW Motorrad Márkaszervizét vagy egyéb szakszervizét figyelmeztesse az RDC-érzékelőre.

Első kerék kiszérése

- Állítsa a motorkerékpárt a középállványra, ügyelve arra, hogy sík és szilárd felületen álljon.

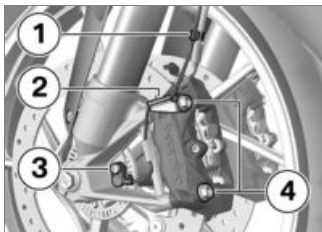

- Pattintsa ki a kerékfordulatszám-érzékelő kábelét az **1** és **2** jelű tartóból.
- Csavarja ki az **3** jelű csavart, és vegye ki az ABS-érzékelőt a furatból.
- Ragassza le a felni azon felületeit, amelyek a féknyergék szerelése közben megkarcolódhatnak.

 Kiszerezelt állapotban a fékbetéteket annyira össze lehet nyomni, hogy beszereléskor már nem helyezhetők fel a féktárcsa fölé.

A fékkart ne használja, ha a féknyergék ki vannak szerelve.◀

- Csavarja ki a féknyergék **4** jelű rögzítőcsavarjait a bal és a jobb oldalon.

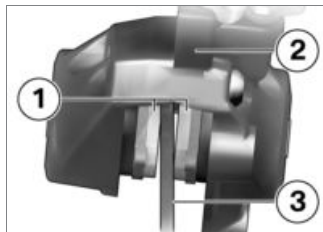

- A **2** jelű féknyeregnek a **3** jelű féktárcsa felé történő körkörös mozgatásával nyomja kissé szét az **1** jelű fékbetéteket.
- Húzza le a féknyergéket óvatosan hátra és kifelé a féktárcsáról.

- Elöl emelje meg a motorkerék-párt annyira, hogy az első kerék szabadon forogjon. Legjobb, ha ehhez BMW Motorrad elsőkerékállványt használ.
- Elsőkerékállvány beszerelése (►► 116).



- Oldja ki az **1** jelű, jobb oldali tengelyszorító csavart.

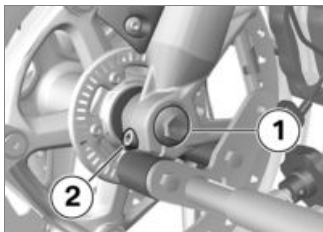

- Csavarja ki az **1** jelű csavart.
- Oldja ki a **2** jelű tengelyszorító csavarokat.
- A gyorskioldó tengelyt enyhén nyomja be, hogy így azt a jobb oldalon könnyebben meg lehessen fogni.

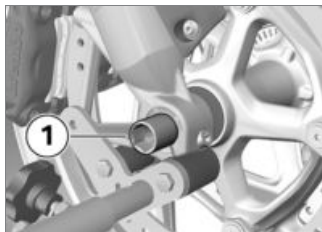

- Húzza ki az **1** jelű gyorskioldó tengelyt, közben támassza meg az első kereket.
- Az első kereket helyezze le és gurítsa ki előre felé az elsőkerék-felfüggesztésből.

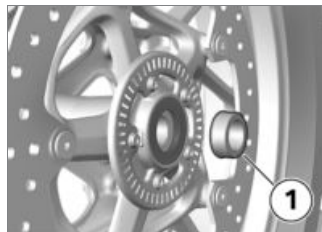

- Vegye ki az **1** jelű távtartó perselyt a kerékagyból.

Első kerék beszerelése



Amennyiben a gyárilag beszerelt keréktől eltérő kereket szerel be, előfordulhat, hogy az ABS és az ASC rendszer hibásan működik.

A kerékméretnek az ABS és az ASC futóműszabályozó-rendszerekre gyakorolt hatásaival kapcsolatos tudnivalókat ezen fejezet elején találja meg. ◀

 A nem megfelelő forgatónyomatékkal meghúzott csavarkötések kilazulhatnak és kárt okozhatnak a csavarkötésben.

Ellenőriztesse a meghúzási nyomatékokat szakszervizzel, a legcélszerűbb, ha BMW Motorrad Márkaszervizhez fordul.◀

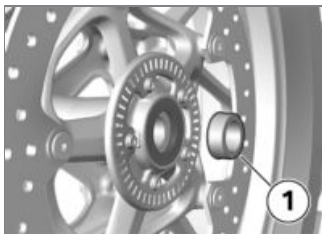

- Az **1** jelű távtartó perselyt bal oldalról dugja a kerékagyba.

 Az első kereket a forgásiiránynak megfelelően kell beépíteni.

Ellenőrizze a gumiabroncon vagy

a felnin található, a forgásiirány megadó nyilat.◀

- Gurítsa be az első kereket az elsőkerék-felfüggesztésbe.

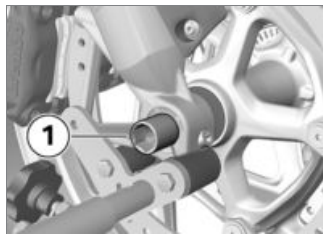

- Emelje meg az első kereket és szerelje be az **1** jelű gyorskioldó tengelyt.
- Távolítsa el az elsőkerékállványt és többször erőteljesen rugóztassa be a rugósvillát. Eközben a fékkart ne használja.
- Elsőkerékállvány beszerelése (►► 116).

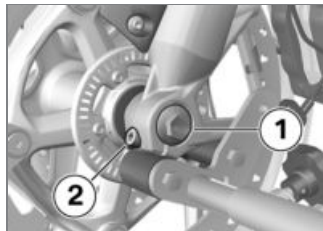

- Csavarja be az **1** jelű csavart, majd húzza meg a megfelelő nyomatékkal. Közben jobb oldalon tartson ellen a gyorskioldó tengelynek.

 Gyorskioldó tengely a teleszkópvillán

30 Nm

- Húzza meg a megfelelő nyomatékkal a **2** jelű bal oldali tengelyszorító csavart.



A teleszkópvillaán lévő gyorskioldó tengely szorítócsavarja

19 Nm



- Húzza meg a megfelelő nyomatékkal az **1** jelű jobb oldali tengelyszorító csavart.



A teleszkópvillaán lévő gyorskioldó tengely szorítócsavarja

19 Nm

- Távolítsa el az elsőkerékállványt.

- Helyezze fel a féknyergeket bal és jobb oldalon a féktárcsákra.

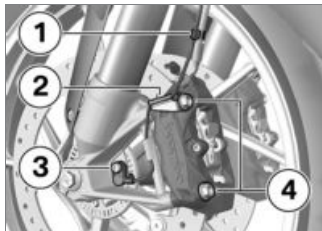

- Húzza meg megfelelő nyomatékkal a **4** jelű bal és jobb oldali rögzítőcsavarokat.



Féknyereg a teleszkópvillaán

38 Nm

- Távolítsa el a felniről a védőragasztót.



Ha a fékbetétek nem fekszenek rá teljesen a féktárcsákra, késleltetett fékhatás léphet fel.

Elindulás előtt ellenőrizze a fék késleltetésmentes működését. ◀

- Húzza meg többször a fékkart, amíg a fékbetétek fel nem fekszenek a féktárcsára.
- Pattintsa be a kerékfordulatszám-érzékelő kábelét az **1** és **2** jelű tartóba.
- Helyezze be az ABS-érzékelőt a furatba, és csavarja be az **3** jelű csavart.



Kerékfordulatszám-érzékelő a szöghajtóművön

8 Nm

Hátsó kerék kiszzerelése

- Állítsa a motorkerékpárt a középállványra, ügyelve arra, hogy sík és szilárd felületen álljon.
- Kapcsoljon az első sebességfokozatba.

 Fennáll a forró kipufogó miatti égési sérülés veszélye. Ne érintse meg a kipufogórendszer forró részeit.◀

- Hagyja lehűlni a kipufogódobot.



- Csavarja ki a hátsó kereket tartó **1** jelű csavarokat, miközben megtámasztja a kereket.
- A hátsó kereket gurítsa ki hátrafelé.

Hátsó kerék beszerelése

 Amennyiben a gyárilag beszerelt keréktől eltérő kereket szerel be, előfordulhat, hogy

az ABS és az ASC rendszer hibásan működik.

A kerékméretnek az ABS és az ASC futóműszabályozó-rendszerekre gyakorolt hatásaival kapcsolatos tudnivalókat ezen fejezet elején találja meg.◀

 A nem megfelelő forgatónyomatékkal meghúzott csavarkötések kilazulhatnak és kárt okozhatnak a csavarkötésben.

Ellenőriztesse a meghúzási nyomatékokat szakszervizzel, a legcélszerűbb, ha BMW Motorrad Márkaszervizhez fordul.◀

- Helyezze a hátsó kereket a hátsókerék-felfüggesztésbe.



- Csavarja be az **1** jelű kerékcsavarokat, majd húzza meg a szükséges nyomatékkal.



Hátsó kerék a peremes kerékrögzőtőnél

Meghúzási sorrend: Az átelleneseket meghúzva rögzíteni

60 Nm

Elsőkerékállvány

Elsőkerékállvány beszerelése

! A BMW Motorrad elsőkerékállványt nem arra tervezték, hogy a motorkerékpárt középállvány vagy egyéb segédkitámasztók nélkül megtartsa. A csak az elsőkerékállványra és a hátsó kerekére támaszkodó gépjármű eldőlhethet.

A motorkerékpárt támassza ki a középállvánnyal vagy egyéb segédkitámasztóval, mielőtt a BMW Motorrad elsőkerékállványra emelné. ◀

- Állítsa a motorkerékpárt a középállványra, ügyelve arra, hogy sík és szilárd felületen álljon.
- Használja az alapállványt első keréktartóval. Az alapállvány és tartozékai a BMW Motorrad Márkaszervizekben szerezhető be.

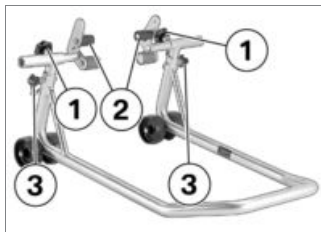

- Lazítsa meg az **1** jelű állítócsavarokat.
- A két **2** jelű rögzítőcsapot tolja kifelé annyira, hogy közéjük férjen az elsőkerék-felfüggesztés.
- Az elsőkerékállvány kívánt magasságát a **3** jelű biztosítócsapokkal állítsa be.
- Az elsőkerékállványt úgy állítsa be, hogy a közepénél legyen az első kerék, majd tolja fel az első tengelyre.

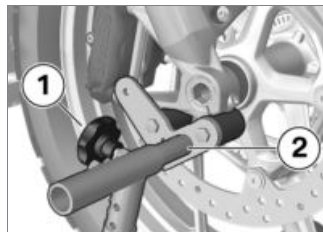

- A két **2** jelű rögzítőcsapot úgy állítsa be, hogy biztosan felfeküdjön az elsőkerék-felfüggesztés.
- Húzza meg az **1** jelű állítócsavarokat.

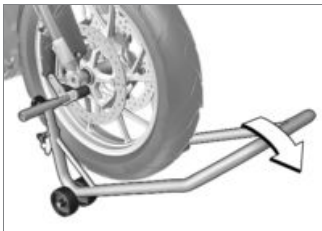

Izzók

Izzók cseréje a távolsági fényszóróban és tompított fényszóróban

▶ A csatlakozó, a rugós kenyel és az izzólámpák elhelyezkedése eltérhet az alábbi ábrán ábrázoltaktól. ◀

- Állítsa le a motorkerékpárt, ügyelve arra, hogy sík és szilárd felületen álljon.
- Kapcsolja ki a gyújtást.



- A tompított fény cseréjéhez az óramutató járásával ellentétes

irányba forgatva szerelje le az **1** jelű fedelet.



- A távolsági fényszóró izzójának cseréjéhez az óramutató járásával ellentétes irányba forgatva szerelje le az **1** jelű fedelet.

! Ha a motorkerékpár a középállványon áll: Ha a motorkerékpárt elől túlzottan megemeli, a középállvány a levegőbe emelkedhet, és oldalra borulhat a motor.

A motorkerékpár megemelésakor ügyeljen rá, hogy a középállvány ne emelkedjen el a talajtól. ◀

- Az elsőkerékállványt egyenletesen tolja lefelé a motorkerékpár megemeléséhez.



- Húzza ki az **1** jelű csatlakozót.

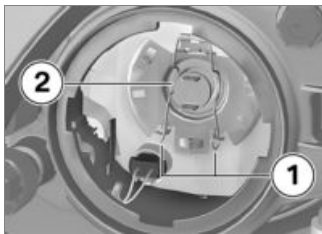

- Pattintsa ki az **1** jelű rugós kengyelt a rögzítéséből, majd hajtsa oldalra.
- Izzó **2** kiszerezése.

- Cserélje ki a meghibásodott izzót.



Izzók a tompított fényhez

H7 / 12 V / 55 W

– LED-es fényszóróval^{GY}

LED◀



Izzók a távolsági fényszórókhoz

H7 / 12 V / 55 W

– LED-es fényszóróval^{GY}

LED◀

- Az üveg beszennyeződésének megelőzése érdekében az izzót csak az aljzatánál fogja meg.



- Helyezze be a **2** jelű izzót, figyeljen a **3** jelű pöcök helyes pozíciójára.

▶ Az izzólámpa iránya eltérhet az ábrázolttól. ◀

- Rögzítse a helyén az **1** jelű rugókengyelt.



- Szerelje be az **1** jelű csatlakozót.
- Helyezze fel a fedelet és az óramutató járásával megegyező irányba forgatva szerelje fel.

Izzók cseréje a helyzetjelzőkben

- Állítsa le a motorkerékpárt, ügyelve arra, hogy sík és szilárd felületen álljon.
- Kapcsolja ki a gyújtást.

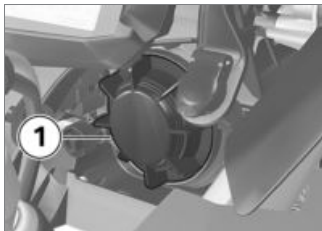

- Az óramutató járásával ellentétes irányba forgatva szerelje le az **1** jelű fedelet.



- Húzza ki az **1** jelű izzófoglatot az izzótartóból.



- Húzza ki az **1** jelű izzót a foglaltból.
- Cserélje ki a meghibásodott izzót.

 Izzók a helyzetjelzőkhöz

W5W / 12 V / 5 W

– LED-es fényforrással^{GY}

LED<1

- Az üveg beszennyeződésének elkerülése érdekében az izzót tiszta, száraz ronggyal fogja meg.



- Helyezze a **1** jelű izzót a foglalatba.

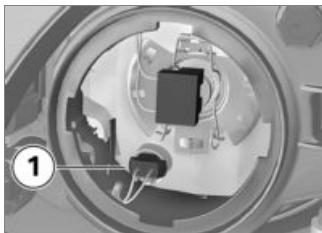

- Helyezze az **1** jelű izzótartót a lámpatestbe.

- Helyezze fel a fedelet és az óramutató járásával megegyező irányba forgatva szerelje fel.

Izzók cseréje az első és hátsó irányjelzőkben

– LED-es irányjelzők nélkül^{GY}

- Állítsa le a motorkerékpárt, ügyelve arra, hogy sík és szárlárd felületen álljon.
- Kapcsolja ki a gyújtást.



- Csavarja ki az **1** jelű csavart.



- A burát a csavaros oldalánál fogva húzza ki a lámpatestből.

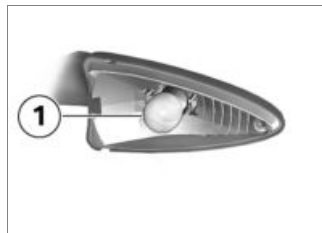

- Az óramutató járásával ellentétes irányba forgatva szerelje ki az **1** jelű izzót a lámpatestből.<

- Cserélje ki a meghibásodott izzót.

 Izzók az elülső irányjelzőkhöz

RY10W / 12 V / 10 W

– LED-es irányjelzőkkel^{GY}

LED<

 Izzók a hátsó irányjelzőkhöz

RY10W / 12 V / 10 W

– LED-es irányjelzőkkel^{GY}

LED<

- Az üveg beszennyeződésének elkerülése érdekében az izzót tiszta, száraz ronggyal fogja meg.

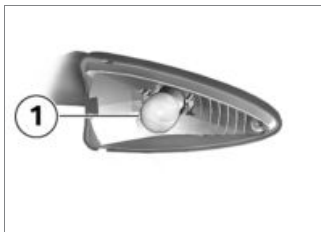

- Az óramutató járásával meg egyező irányba forgatva szerelje be az **1** jelű izzót a lámpatestbe.



- Helyezze be a burát a lámpatestbe a jármű felőli oldalról, majd zárja be azt.



- Csavarja be az **1** jelű csavart.

LED-es hátsó lámpa cseréje

A LED-es hátsó fényszóró csak egységként cserélhető.

- Ilyen esetben forduljon szak-szervizhez, a legcélszerűbb, ha BMW Motorrad Márkaszervizhez fordul.

LED-es irányjelző cseréje

– LED-es irányjelzőkkel^{GY}

- A LED-es irányjelző csak egységként cserélhető. Ilyen esetben forduljon szakszervizhez, a legcélszerűbb, ha BMW Motorrad Márkaszervizhez fordul.<

LED-es fényszóró cseréje

– LED-es fényszóróval^{GY}

- A LED-es fényszóró csak egységként cserélhető. Ilyen esetben forduljon szakszervizhez, a legcélszerűbb, ha BMW Motorrad Márkaszervizhez fordul.<

LED-es kiegészítő fényszóró cseréje

– LED-es kiegészítő fényszóróval^U

A LED-es kiegészítő fényszóró csak egységként cserélhető, a LED-ek egyenkénti cseréje nem lehetséges.

Forduljon szakszervizhez, a legcélszerűbb, ha BMW Motorrad Márkaszervizhez fordul.

Légszűrő

Légszűrőbetét cseréje



- Vezetőülés leszerelése (☞ 74).

- Csavarja ki az **1** és a **2** jelű csavarokat.
- Vegye le a burkolat középső részét.

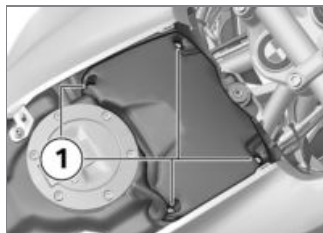

- Csavarja ki az **1** jelű csavarokat.
- Vegye le a légszűrő fedelét.

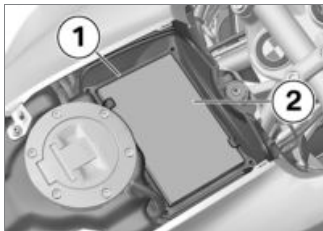

- Vegye le az **1** jelű keretet.
- Vegye ki a **2** jelű légszűrőbetétet.

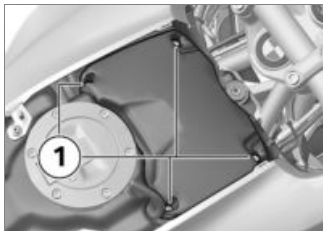

- Helyezze fel a légszűrő fedelét.
- Csavarja be az **1** jelű csavarokat.



- Csavarja be az **1** és a **2** jelű csavarokat.
- Vezetőülés beszerelése (☛ 76).

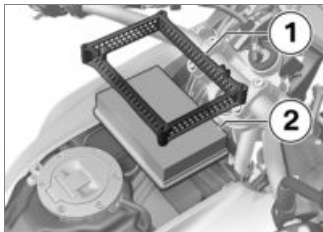

- Tisztítsa meg, adott esetben cserélje ki a légszűrőbetétet **2**.
- Helyezze be a légszűrőbetétet **2** és a keretet **1**.

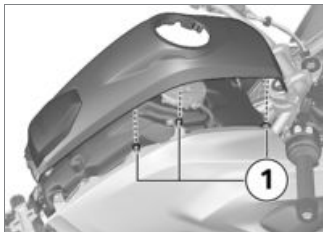

- Helyezze fel a burkolat középső részét, közben ügyeljen az oldalsó burkolati elemek csatlakozóira **1**.

Indítási segítség

⚠ A konnektor áramvezetékeinek terhelhetősége nem teszi alkalmassá a csatlakozót a motor külső forrásról végzett indítására. A túl nagy áramerősség a vezeték kigyulladásához vagy a jármű elektronikájának károsodásához vezethet.

A motorkerékpár külső segítséggel történő indításához ne a konnektort használja. ◀

! Ha az indítókábel csatlakozói hozzáérnek a járműhöz, az rövidzárlatot okozhat. Csak teljesen szigetelt csatlakozókkal ellátott indítókábelt használjon. ◀

! Ha a külső segítséggel történő indításhoz 12 V-nál nagyobb feszültséget használ, azzal károsíthatja a gépjármű elektronikáját. Az indítóáramot biztosító gépjárműnek 12 V-os akkumulátorral kell rendelkeznie. ◀

- Állítsa le a motorkerékpárt, ügyelve arra, hogy sík és szilárd felületen álljon.
- Akkumulátorfedél leszerelése (☞ 126).
- Külső indítási segítséggel történő indításkor ne válassza le a belső akkumulátort a jármű elektromos rendszeréről.

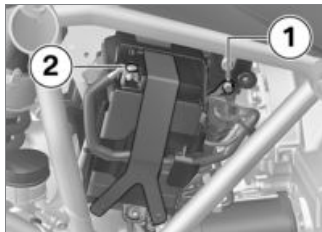

- Csatlakoztassa a piros indítókábel segítségével a lemerült akkumulátor **1** jelű pozitív pólusát a külső indítási segítség pozitív pólusához.
- ▷** Ha a 12-V-os akkumulátort rosszul szerelik be, ill. ha felcserélik a kapcsokat (pl. indítási segítség esetén), akkor kiéghet a generátorszabályzó biztosítóka. ◀
- Ezután csatlakoztassa a fekete indítókábelt a külső indítási segítség **2** jelű negatív pólusához, majd a lemerült akkumulátor negatív pólusához is.

- A külső indítási segítséggel végzett indítás során járassa az áramadó gépjármű motorját.
 - Indítsa be a lemerült akkumulátorú gépjármű motorját a megszokott módon. Ha sikertelen az indítási kísérlet, az önindító és a külső indítási segítség védelme érdekében csak néhány perc elteltével ismételje meg azt.
 - A leválasztás előtt járassa mindkét motort néhány percig.
 - Az indítókábelt először a negatív, azután a pozitív pólusról válassza le.
- ▷** A motor indításához ne használjon indítássegítő sprayt vagy hasonló anyagokat. ◀
- Vezetőülés beszerelése (☞ 76).

Akkumulátor Karbantartással kapcsolatos megjegyzések

A szakszerű ápolás, töltés és tárolás növeli az akkumulátor élettartamát és előfeltétele az esetleges garanciális igények érvényesítésének.

Az akkumulátor hosszú élettartamának biztosításához ügyeljen a következőkre:

- Az akkumulátor felületét tartsa tisztán és szárazon.
- Ne nyissa ki az akkumulátort.
- Ne töltsen utána vízzel.
- Az akkumulátor töltésekor vegye figyelembe a következő oldalakon ismertetett, töltéssel kapcsolatos megjegyzéseket.
- Ne fordítsa fel az akkumulátort.

 Ha az akkumulátor csatlakoztatva van, a fedélzeti elektronika (óra stb.) fogyaszt-

tása folyamatosan meríti azt. Ez az akkumulátor mélykisüléséhez vezethet. Ilyen esetekben a garancia érvényét veszti.

Amennyiben a motorkerékpárt 4 hétnél hosszabb ideig nem használja, az akkumulátort csepptöltőre kell csatlakoztatni.◀

 A BMW Motorrad kifejlesztett egy, speciálisan az Ön motorkerékpárjának elektronikájára szabott csepptöltőt. Az eszköz segítségével akkor is megőrizheti az akkumulátor töltöttségi szintjét, ha az akkumulátort nem köti le, amikor hosszabb időre leállítja a motort. Részletes információkat BMW Motorrad Márkaszervizben kaphat.◀

Csatlakoztatott akkumulátor töltése

 Amennyiben a beszerelt akkumulátort közvetlenül a pólusain keresztül tölti, meg-

sérülhet a gépjármű elektronikai rendszere.

Amennyiben az akkumulátort közvetlenül a pólusain keresztül tölti, előbb válassza le a jármű elektromos rendszeréről.◀

 Amennyiben a gyújtás bekapcsolásakor az ellenőrző lámpák és a többfunkciós kijelző sem működnek, az akkumulátor teljesen lemerült (a feszültsége 9 V alá esett). Amennyiben teljesen lemerült akkumulátort a kiegészítő elektromos csatlakozón keresztül tölt, károsodhat a gépjármű elektronikai rendszere. Teljesen lemerült akkumulátort mindig közvetlenül a pólusain keresztül töltsön.◀

 Az akkumulátor töltése a konnektoron keresztül csak megfelelő akkumulátortöltő használat esetén lehetséges. Nem megfelelő töltőberendezések használata a gépjármű elektroni-

kai rendszerének károsodásához vezethet.

Használjon megfelelő BMW töltőkészüléket. A megfelelő töltőkészülék a BMW Motorrad Márkaszervizben szerezhető be.◀

- Az akkumulátort csatlakoztatott állapotában a konnektoron keresztül töltsse.

▶ A gépjármű elektronikai rendszere felismeri, ha teljesen fel van töltve az akkumulátor. Ebben az esetben lekapcsolja a konnektort.◀

- Kövesse a töltőkészülék használati útmutatóját.

▶ Amennyiben az akkumulátort nem tudja a konnektoron keresztül tölteni, akkor előfordulhat, hogy a használt töltő nem kompatibilis a motorkerékpárja elektronikájával. Ebben az esetben az akkumulátort leválasztva töltsse, közvetlenül a pólsaira csatlakoztatva a töltőt.◀

Lecsatlakoztatott akkumulátor töltése

- Az akkumulátort megfelelő töltőkészülékkel töltsse fel.
- Kövesse a töltőkészülék használati útmutatóját.
- A töltés befejezése után válassza le a töltőkészülék csatlakozósaruit az akkumulátorsarukról.

▶ Ha hosszabb ideig nincs használatban, az akkumulátort rendszeresen fel kell tölteni. A feltöltéshez vegye figyelembe az akkumulátor kezelési útmutatóját. Üzembe helyezés előtt az akkumulátort újra teljesen fel kell tölteni.◀

Akkumulátor ki- és beszerelése

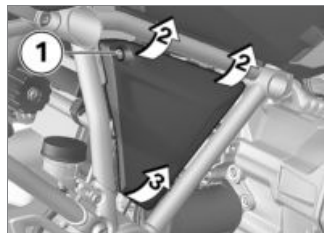

- Kapcsolja ki a gyújtást.
- Csavarja ki az **1** jelű csavart.
- Húzza kissé előre az akkumulátorfedelelet a **2**-es pozícióknál.
- Az akkumulátorfedél és a rögzítőpont sérülésének megelőzéséhez felfelé vegye le az akkumulátorfedelelet a **3**-as pozíciónál.

- Riasztóberendezéssel^{GY}
- Adott esetben kapcsolja ki a riasztóberendezést.◀

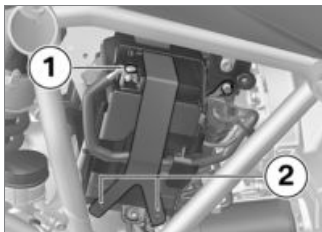

- Oldja le az akkumulátor negatív kábelét **1** és a gumiszalagot **2**.



- A tartólemezt az **1** jelű helyzetben húzza kifelé és felfelé emelje le.
- Az akkumulátort enyhén emelje meg és annyira vegye ki a tar-

tójából, hogy a pozitív pólus hozzáférhető legyen.



- Kösse le az akkumulátor pozitív kábelét **1**, majd húzza ki az akkumulátort.

▶ Ha a 12-V-os akkumulátort rosszul szerelik be, ill. ha felcserélik a kapcsokat (pl. indítási segítség esetén), akkor kiéghet a generátorszabályzó biztosítéka.◀

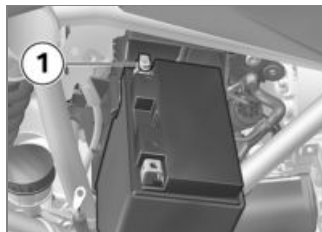

- Rögzítse az akkumulátor pozitív kábelét **1**.
- Tolja az akkumulátort a tartójába.



- Helyezze először a tartólemezt az **1** jelű rögzítőpontra, majd

nyomja a **2** jelű helyzetben az akkumulátor alá.

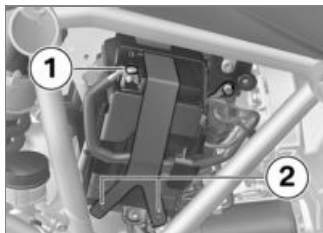

- Rögzítse az akkumulátor negatív kábelét **1**.
- Rögzítse az akkumulátort a gumiszalaggal **2**.

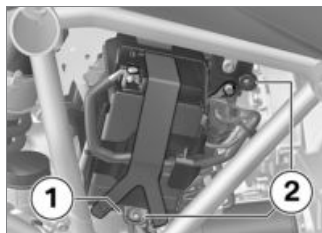

- Helyezze be az akkumulátorfedelelet az **1** jelű rögzítőpontra és nyomja a **2** jelű rögzítőpontra.



- Csavarja be az **1** jelű csavart.
- Óra beállítása (☞ 47).
- Dátum beállítása (☞ 48).

Biztosítékok

Biztosítékok cseréje

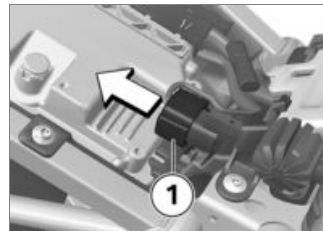

- Kapcsolja ki a gyújtást.
- Vezetőülés leszerelése (☞ 74).
- Húzza ki az **1** jelű csatlakozót.

⚠ A hibás biztosítékok áthidálása rövidzárlatot, és ezáltal tüzet okozhat.

A hibás biztosítékokat cserélje ki új biztosítékokra.◀

- A hibás biztosítékot a biztosítékok kapcsolási rajzának megfelelően cserélje ki.

▶ A biztosítékok gyakori meghibásodása esetén az elektromos rendszert vizsgálta meg szakszervizben, a legcélszerűbb, ha BMW Motorrad Márkaszervizhez fordul. ◀

- Csatlakoztassa az **1** jelű csatlakozót.
- Vezetőülés beszerelése (☞ 76).

Biztosítékok kapcsolási rajza

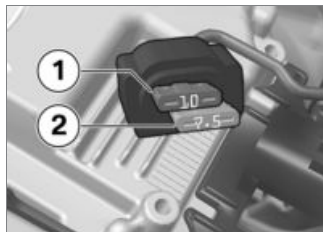

- 1** 10 A
Műszeregység
Riasztó (DWA)
Gyújtáskapcsoló
Diagnosztikai csatlakozóaljzat
- 2** 7,5 A
Bal oldali kombinált kapcsoló
Abronsnyomás-ellenőrző (RDC)

Generátorszabályzó biztosítója

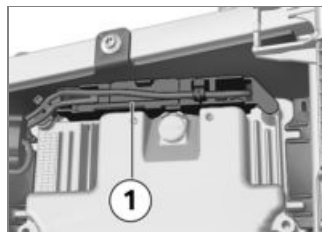

- 1** 50 A
Generátorszabályzó

Felszerelések

Általános információk	132
Konnektorok	132
Navigációs rendszer	133
Csomagtartódoboz	138
Topcase doboz	141

Általános információk



A BMW Motorrad vállalatnak nincs lehetősége minden gyártó termékeinek bevizsgálására, hogy azok biztonsági kockázatok nélkül használhatóak-e a BMW motorkerékpárokkal. Ezt akkor sem tudja garantálni, ha a terméket az illetékes hatóság engedélyezte az adott országban. A hatósági vizsgálatok nem tudják mindig figyelembe venni a BMW motorkerékpárok használata során felmerülő összes körülményt, ezért egyes esetekben nem kielégítőek.

Csak azokat az alkatrészeket és tartozékokat használja, amelyeket a BMW jóváhagyott a motorkeréppárral való használatra. ◀

Az alkatrészeket és tartozékokat a BMW alapos biztonsági, funkció- és alkalmassági teszteknek vetette alá. A BMW ezért felelősséget vállal a termékekért.

A nem jóváhagyott alkatrészekért és egyéb tartozékokért a BMW semmilyen felelősséget nem vállal.

A motorkerékpár minden esetleges módosítása esetén tartsa be a törvényi előírásokat. Tájékozódjon országa forgalomba helyezésével kapcsolatos jogszabályairól. Az Ön BMW Motorrad partnere minőségi tanácsadással szolgál az eredeti BMW alkatrészek, tartozékok és egyéb termékek kiválasztásához.

A BMW Motorrad összes extra felszerelését megtalálja honlapunkon: "www.bmw-motorrad.com".

Konnektorok

Elektromos készülékek csatlakoztatása

- A konnektorról üzemeltetett készülékeket csak bekapcsolt

gyújtás esetén lehet üzemeltetni.

Kábelezés

- A konnektoroktól a kiegészítő készülékekhez vezető kábeleket úgy kell elvezetni, hogy ne akadályozzák a vezetőt.
- A kábelezés ne korlátozza a kormány mozgathatóságát és ne rontson a menettulajdonságokon.
- A kábeleknek nem szabad becsípődniük.

Automatikus lekapcsolás

- Az indítási folyamat során a konnektorokat automatikusan lekapcsolja a rendszer.
- A gyújtás lekapcsolása után legkésőbb 15 perccel a rendszer lekapcsolja a konnektorokat a jármű elektromos rendszerének tehermentesítése érdekében. Előfordulhat, hogy a gépjármű elektronikai rend-

szere nem érzékeli az alacsony áramfogyasztású kiegészítő készülékeket. Ebben az esetben a rendszer a konnektorokat már röviddel a gyújtás lekapcsolása után kikapcsolja.

- Túl alacsony akkumulátorfeszültség esetén a jármű indíthatóságának megőrzése érdekében a rendszer lekapcsolja a konnektorokat.
- A műszaki adatok között megadott maximális terhelés túllépése esetén a rendszer lekapcsolja a konnektorokat.

Navigációs rendszer

- navigációs rendszer előkészítéssel^{GY}

Rögzítse biztonságosan a navigációs berendezést

▶ A navigációs előkészületek a BMW Motorrad Navigator IV és a BMW Motorrad Navigator V esetén alkalmasak.◀

▶ A Mount Cradle biztosítórendszere lopás ellen nem nyújt védelmet. Minden út után vegye le a navigációs rendszert, és tárolja biztonságos helyen.◀

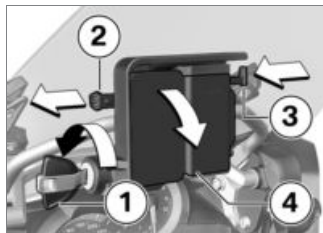

- Forgassa el az **1** jelű járműkulcsot az óramutató járásával ellentétes irányba.
- Húzza **balra** a biztosítózárát **2**.
- Nyomja be a **3** reteszt.
- » Mount Cradle A Mount Cradle ki van reteszelve, és az alapelem **4** előre forgatva levehető.

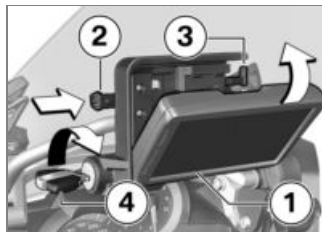

- Helyezze be a navigációs rendszert **1** az alsó részbe, és elforgatva döntse hátra.
- » A navigációs rendszer hallható kattanással a helyére pattan.
- Nyomja teljesen **jobbra** a biztosítózárát **2**.
- » A retesz **3** ezzel le van zárva.
- Fordítsa el a **4** járműkulcsot az óramutató járásának megfelelő irányba.
- » A navigációs rendszer biztosítva van, a járműkulcsot lehúzhatja.

Vegye le a navigációs berendezést és szerelje be a takaró elemet

 A por és szennyeződés károsíthatja a Mount Cradle érintkezőit.

Minden út végén építse be újra az alapelemet. ◀

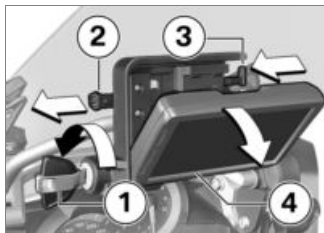

- Forgassa el az **1** jelű járműkulcsot az óramutató járásával ellentétes irányba.
- Húzza teljesen **balra** a biztosítózárát **2**.
- » A retesz **3** ezzel ki van rekeszelve.

- Nyomja teljesen **balra** a biztosítózárát **3**.
- » A navigációs berendezés **4** ki van rekeszelve.
- A navigációs berendezés **4** lefelé billentéssel levehető.

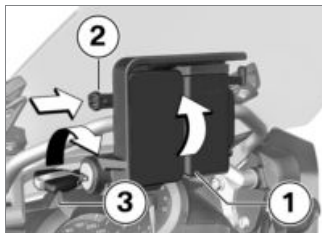

- Helyezze be a takaró elemet **1** az alsó részbe, és elforgatva döntse hátra.
- » A takaró elem hallható kattánással a helyére pattan.
- Nyomja **jobbra** a biztosítózárát **2**.
- Fordítsa el a **3** járműkulcsot az óramutató járásának megfelelő irányba.

» A takaró elem **1** biztosítva van.

Navigációs rendszer használata

 A következő leírás a Navigator V-re vonatkozik. A Navigator IV nem rendelkezik minden ismertetett lehetőséggel. ◀

 Csak a BMW Motorrad kommunikációs rendszer legújabb verziója támogatott. Adott esetben aktualizálni kell a BMW Motorrad kommunikációs rendszer szoftverét. Kéréseivel forduljon bizalommal BMW Motorrad partneréhez. ◀

Ha a BMW Motorrad Navigator be van építve, annak funkcióit a Multi-Controller segítségével közvetlenül a kormányról is elérheti.



A Multi-Controller használata hat mozdulatból áll:

- Elforgatás felfelé és lefelé.
- Rövid nyomás balra és jobbra.
- Hosszú nyomás balra és jobbra.

A Multi-Controller elforgatása növeli, ill. csökkenti iránytű- és Mediaplayer-oldalon a BMW Motorrad Bluetooth kommunikációs rendszer hangerejét.

A BMW speciális menüben a Multi-Controller elfordításával választhatja ki a menüpontokat.

A Multi-Controller rövid balra, ill. jobbra forgatásával a Navigator két főoldala között vált:

- Térképnézet
- Iránytű
- Mediaplayer
- BMW Speciális menü
- Az én motorom oldal

A Multi-Controller hosszú lenyomásával a Navigator kijelző egyes funkcióit választhatja ki. Ezeket a funkciókat az adott érintőmező felett jobb vagy bal oldalon nyíl jelöli.



A funkció indításához hosszan nyomja jobbra a vezérlőt.



A funkció indításához hosszan nyomja balra a vezérlőt.

A következő funkciók használhatók:

Térképnézet

- Felfelé tekerés: térképrészlet nagyítása (Zoom in).
- Lefelé tekerés: térképrészlet kicsinyítése (Zoom out).

Íránytűoldal

- A tekerés hangosítja vagy halkítja a BMW Motorrad Bluetooth kommunikációs rendszerét.

BMW Speciális menü

- Beszéd: Legutóbb elhangzott szöveges utasítás megismétlése.
- Állomás: Aktuális tartózkodási helye mentése kedvencként.
- Haza: Elindítja az otthoni címre navigálást (szürke, ha nincs beállítva otthoni cím).
- Néma: Automatikus hangos szöveges utasítások ki-, ill. bekapcsolása (ki: a kijelzőn egy áthúzott száj-szimbólum jele-

- nik meg a legfelső sorban). A hangos szöveges utasítások továbbra is elhangozhatnak a "Beszéd" funkció használatával. Minden egyéb hangjelzés továbbra is bekapcsolva marad.
- Kijelzés kikapcsolása: Kijelző kikapcsolása.
 - Haza telefonálás: Felhívja a navigátorban elmentett otthoni telefonszámot (csak akkor jelenik meg, ha csatlakoztatva van egy telefon).
 - Átírányítás: Aktiválja az átírányítás funkciót (csak akkor jelenik meg, ha aktív egy útvonal).
 - Átugrás: Átugorja a következő állomást (csak akkor jelenik meg, ha az útvonal rendelkezik állomásokkal).

Az én motorom

- Tekerés: megváltozik a kijelzett adatok mennyisége.

- Egy adatmező képernyőn való megérintésével megnyílik az adatkiválasztó menü.
- Az értékek választéka a beépített extra tartozékoktól függ.

 A Mediaplayer funkció csak az A2DP-szabvány szerinti Bluetooth készülék, pl. BMW Motorrad kommunikációs rendszer, áll rendelkezésre.◀

Mediaplayer

- Nyomás hosszan balra: előző zeneszám lejátszása.
- Nyomás hosszan jobbra: következő zeneszám lejátszása.
- A tekerés hangosítja vagy halkítja a BMW Motorrad Bluetooth kommunikációs rendszert.

Figyelmeztető és ellenőrző jelzések



A motorkerékpár figyelmeztető és ellenőrző jelzéseit megfelelő szimbólum jelöli **1** a térképnézet bal felső részén.

 Ha csatlakoztatva van egy BMW Motorrad kommunikációs rendszer, akkor figyelmeztetés esetén csak egy hangjelzést játszik le.◀

Több aktív figyelmeztetés esetén a figyelmeztetések száma az elakadásjelző háromszög alatt jelenik meg.

Ha megnyomja az elakadásjelző háromszög szimbólumot, akkor megnyílik az összes figyelmeztetést tartalmazó lista.

Egy jelzés kiválasztásakor megjelennek az ahhoz tartozó kiegészítő információk.

 Nem minden figyelmeztetéshez lehet részletes információt megjeleníteni. ◀

Különleges funkciók

A BMW Motorrad Navigator integrációja miatt a rendszer kezelése eltérhet a Navigatorhoz tartozó kezelési útmutatóban leírtaktól.

Figyelmeztetés a tartalék üzemanyag használatakor

Az üzemanyag töltési szint kijelző beállításai nem elérhetőek, mert az alacsony üzemanyagszintre való figyelmeztetést a jármű továbbítja a Navigator berendezésnek. Ha aktív ez a figyelmeztetés,

akkor a jelzés megnyomásával megjelennek a közeli benzinkutak.

Idő- és dátumkijelzés

Az idő- és dátumkijelzést a Navigator berendezés továbbítja a motorkerékpárnak. Az adatok átviteléhez be kell kapcsolnia ezt a funkciót a műszeregység SE-TUP menüjében.

Biztonsági beállítások

Garmin Lock A BMW Motorrad Navigator V négyjegyű PIN-kóddal védhető a jogosulatlan hozzáféréstől (Garmin Lock). Amennyiben ezt a funkciót akkor aktiválja, amikor a Navigator be van építve a járműbe, és be van kapcsolva a gyújtás, a rendszer rákérdez, hogy el kívánja-e tárolni ezt a járművet a mentett járművek listájába. Amennyiben erre a kérdésre igennel válaszol, a Naviga-

tor menti a jármű azonosítószámát.

Legfeljebb öt jármű azonosítószám tárolható.

Amennyiben a Navigatort a mentett járművek egyikében kapcsolja be a gyújtás bekapcsolása után, nem kell megadnia a PIN-kódot. Amennyiben a Navigatort bekapcsolt állapotban szereli ki a járműből, akkor a rendszer biztonsági okokból kéri a PIN-kódot.

Képernyő fényereje

Beépített állapotban a képernyő fényerejét a motorkerékpár vezérli. Manuális beállítás nem szükséges.

Az automatikus beállítás tetszés szerint kikapcsolható a Navigator képernyő-beállításaiában.

Csomagtartódoboz

– Csomagtartódobozzal^U

Csomagtartódoboz kinyitása



- Fordítsa el az **1** kulcsot az óramutató járásának megfelelő irányba.
- Tartsa benyomva a **2** jelű sárga zárgombot, és hajtsa ki a **3** jelű fogantyút.



- Nyomja lefelé az **1** jelű sárga gombot, és ezzel egyidejűleg nyissa fel a csomagtartódoboz fedelét.

Csomagtartódoboz térfogatának beállítása

- Nyissa ki, majd ürítse ki a csomagtartódobozt.



- Az **1** jelű forgatható kart állítsa a felső végállásába a kisebb térfogat beállításához.
- Az **1** jelű forgatható kart állítsa az alsó végállásába a nagyobb térfogat beállításához.
- Zárja be a csomagtartódobozt.

Csomagtartódoboz bezárása

- Forgassa el a kulcsot a csomagtartódoboz zárjában a menetirányra merőlegesen.
- Csukja le a csomagtartódoboz fedelét.

» A fedél hallható kattanással a helyére pattan.

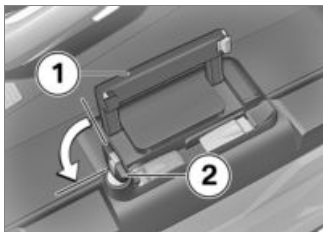

! Ha úgy hajtja be a fogantyút, hogy a csomagtartódoboz zárja a menetiránnyal párhuzamosan áll, megsérülhet a reteszelőfül.

Ezért a fogantyú behajtása előtt ellenőrizze, hogy a csomagtartódoboz zárja a menetirányra merőlegesen áll-e.◀

- Hajtza be az **1** jelű fogantyút.
- Forgassa el az **2** jelű kulcsot az óramutató járásával ellentétes irányba, majd húzza le.

Csomagtartódoboz leszerelése

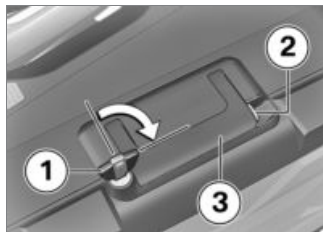

- Fordítsa el az **1** jelű kulcsot az óramutató járásának megfelelő irányba.
- Tartsa benyomva a **2** jelű sárga zargombot, és hajtza ki a **3** jelű fogantyút.



- Húzza fel az **1** jelű piros kioldókart.
- » Előugrik a **2** jelű reteszelőfül.
- Nyissa fel teljesen a reteszelőfület.
- A csomagtartódobozt a fogantyújánál fogva emelje ki a tartójából.

Csomagtartódoboz felszerelése



- Húzza fel az **1** jelű piros kioldókart.
- » Előugrik a **2** jelű reteszelőfül.
- Nyissa fel teljesen a reteszelőfület.

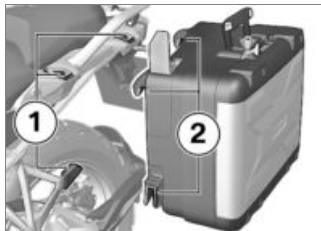

- A csomagtartódobozt helyezze az **1** és a **2** jelű tartófülekre.

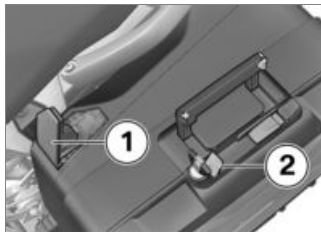

- Nyomja le ütközésig az **1** jelű reteszelőfület.

- Végezetül a reteszelőfület és a **2** jelű piros kioldókart egyszerre tolja lefelé.
- » A reteszelőfül rögzül a helyén.

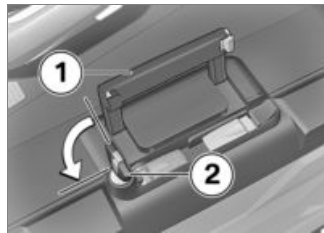

⚠ Ha úgy hajtja be a fogantyút, hogy a csomagtartódoboz zárja a menetiránnyal párhuzamosan áll, megsérülhet a reteszelőfül.

Ezért a fogantyú behajtása előtt ellenőrizze, hogy a csomagtartódoboz zárja a menetirányra merőlegesen áll-e. ◀

- Hajtsa be az **1** jelű fogantyút.

- Forgassa el az **2** jelű kulcsot az óramutató járásával ellentétes irányba, majd húzza le.

Topcase doboz

– Topcase dobozzal^U

Topcase doboz kinyitása

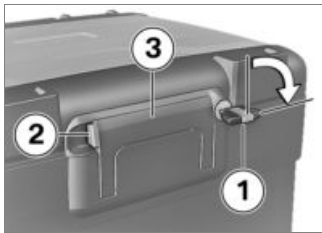

- Fordítsa el az **1** kulcsot az óramutató járásának megfelelő irányba.
- Tartsa benyomva a **2** jelű sárga zárgombot, és hajtsa ki a **3** jelű fogantyút.



- Nyomja előre az **1** jelű sárga gombot, és ezzel egyidejűleg nyissa fel a Topcase doboz fedelét.

Topcase doboz térfogatának beállítása

- Nyissa ki, majd ürítse ki a Topcase dobozt.



- Az **1** jelű forgatható kart állítsa az első végállásába a nagyobb térfogat beállításához.
- Az **1** jelű forgatható kart állítsa a hátsó végállásába a kisebb térfogat beállításához.
- Cszukja be a Topcase dobozt.

Topcase doboz bezárása

- Erőteljes nyomó mozdulattal zárja be a Topcase doboz fedelét.

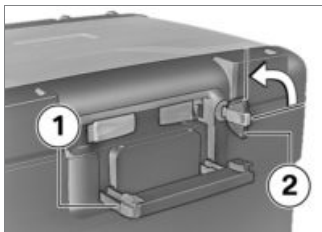

! Ha úgy hajtja be a fogantyút, hogy a Topcase doboz zárja a menetiránnyal párhuzamosan áll, megsérülhet a reteszelőfül.

Ezért a fogantyú behajtása előtt ellenőrizze, hogy a Topcase doboz zárja a menetirányra merőlegesen áll-e. ◀

- Hajtsa be az **1** jelű fogantyút.
- » A fogantyú hallható kattanással a helyére pattan.
- Forgassa el az **2** jelű kulcsot az óramutató járásával ellentétes irányba, majd húzza le.

Topcase doboz leszerelése

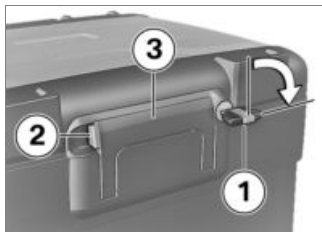

- Fordítsa el az **1** kulcsot az óramutató járásának megfelelő irányba.
- Tartsa benyomva a **2** jelű sárga zárgombot, és hajtsa ki a **3** jelű fogantyút.

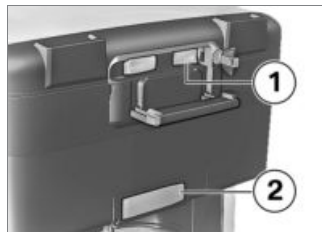

- Húzza hátrafelé az **1** jelű piros kallantyút.
- » Előugrik a **2** jelű reteszelőfül.
- Nyissa fel teljesen a reteszelőfület.
- A fogantyújánál fogva emelje ki a tartójából a Topcase dobozt.

Topcase doboz felszerelése

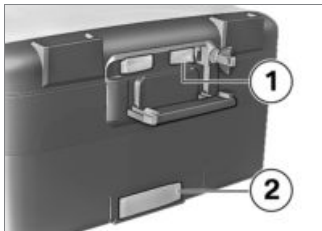

- Húzza hátrafelé az **1** jelű piros kallantyút.
» Előugrik a **2** jelű reteszelőfület.
- Nyissa fel teljesen a reteszelőfület.

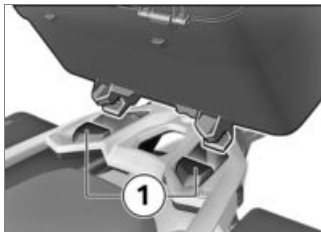

- A Topcase dobozt akassza be a Topcase doboz tartólemezen található **1** jelű első tartóelemekbe.
- A Topcase dobozt hátul nyomja a Topcase doboz tartólemézőre.



- Nyomja előre ütközésig az **1** jelű reteszelőfület.
- Végezetül a reteszelőfület és a **2** jelű piros kioldókart egyszerre tolja előre.
» A reteszelőfület rögzül a helyén.

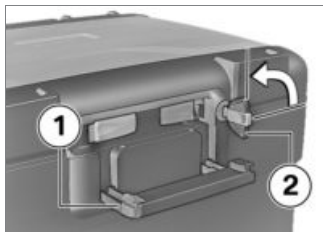

! Ha úgy hajtja be a fogantyút, hogy a Topcase doboz zárja a menetiránnyal párhuzamosan áll, megsérülhet a reteszelőfül.

Ezért a fogantyú behajtása előtt ellenőrizze, hogy a Topcase doboz zárja a menetirányra merőlegesen áll-e. ◀

- Hajtsa be az **1** jelű fogantyút.
 - » A fogantyú hallható kattanással a helyére pattan.
- Forgassa el az **2** jelű kulcsot az óramutató járásával ellentétes irányba, majd húzza le.

Ápolás

Ápolószerek	146
A gépjármű mosása.....	146
Érzékeny alkatrészek tisztítása	147
Fényezés ápolása.....	148
Motorkerékpár leállítása hosszabb időre	148
Állagmegőrzés	148
A motorkerékpár üzembe helyezése	148

Ápolószerek

A BMW Motorrad azt tanácsolja, hogy a BMW Motorrad Márkaszervizben beszerezhető tisztító- és ápolószereket használja. A BMW CareProducts termékek bevizsgált hatóanyagú, laboratóriumi teszteken átesett és a gyakorlatban is kipróbált készítmények, amelyek optimális ápolást és védelmet kínálnak a gépjárművében felhasznált anyagok számára.

 A nem megfelelő tisztító- és ápolószerek használata kárt tehet a jármű alkatrészeiben. A tisztításhoz ne használjon oldószereket, például nitrohígítót, hideg zsíroidót, üzemanyagot és ezekhez hasonlókat, valamint ne használjon alkoholtartalmú tisztítókat sem. ◀

A gépjármű mosása

A BMW Motorrad azt tanácsolja, hogy a gépjármű mosása előtt a rovarokat és egyéb makacs szennyeződésekét áztassa be, majd mossa le a BMW rovareltávolító segítségével.

A foltosodás elkerülése érdekében ne mossa a gépjárművet a napon, vagy közvetlenül azután, hogy erős napfény sugárzásnak volt kitéve.

Különösen a téli hónapok alatt ügyeljen a gépjármű gyakori mosására.

Az útszóró só eltávolításához a motorkerékpárt közvetlenül a használat után tisztítsa meg hideg vízzel.

 A motorkerékpár mosása és vízen történő áthajtás után, illetve esőben előfordulhat, hogy a fékhatás a féktárcsák és a fékbetétek nedvessége miatt késéssel épül fel.

A szokásosnál hamarabb fékezzen, amíg a féktárcsák és fékbetétek megszáradnak vagy amíg szárazra nem fékezi őket. ◀

 A meleg víz felerősíti a só hatását.

Az útszóró só eltávolításához csak hideg vizet használjon. ◀

 A nagynyomású tisztító-készülékek (gőztisztítók) magas víznyomása károsíthatja a tömítéseket, a hidraulikus fékrendszert, a villamossági rendszert és az üléseket.

Ne használjon gőzüzemű vagy nagynyomású készülékeket. ◀

 Az alumínium csomagtartó és Topcase dobozok felülete nem rendelkezik bevonattal. Ezek külseje a következő ápolási módszerrel őrizheti meg jó állapotban:

Az útszóró só és más korrodálást okozó lerakódások nyomait az

út után azonnal el kell távolítani hideg vízzel.◀

Érzékeny alkatrészek tisztítása

Műanyagok



A műanyag alkatrészek nem megfelelő készítménnyel történő tisztítása károsíthatja a felületüket.

A műanyag alkatrészek tisztításához ne használjon alkoholtartalmú vagy oldószertartalmú tisztítószerket, illetve súrolószereket sem. A roverejtávolító szivacsok és egyéb durva felületű szivacsok is megkarcolhatják a felületeket.◀

Burkolati elemek

A burkolati elemeket vízzel és BMW műanyagápoló emulzióval tisztítsa.

Műanyagból készült szélvédők és burák

A szennyeződések és rovarokat egy puha szivacs segítségével, sok vízzel távolítsa el.



Egy nedves törölkendő segítségével lazítsa fel a makacs szennyeződések és a rovarokat.◀



Tisztítás kizárólag vízzel és szivaccsal.



Ne alkalmazzon kémiai tisztítószereket.

Króm

A krómozott alkatrészeket különösen sósórázás idején alaposan tisztítsa meg tiszta vízzel és BMW autósamponnal. Kiegészítő kezelésként használjon krómpolírozót.

Hűtő

A motor elégtelen hűtés miatt fellépő túlmelegedésének elkerülése érdekében tisztítsa meg rendszeresen a hűtőt.

Ehhez használhat például kis víznyomású kerti locsolócsövet.



A hűtőlamellák könnyen elhajolhatnak.

Ezért a hűtő tisztításakor ügyeljen rá, hogy a lamellákat ne hajlítsa el.◀

Gumialkatrészek

A gumialkatrészeket vízzel vagy BMW gumiápolóval kezelje.



Ha szilikonsprayt használ a gumitömítések tisztításához, az károsodáshoz vezethet. Ne használjon szilikonsprayt vagy szilikontartalmú ápolószert.◀

Műszaki adatok

Hibakeresési táblázat	150
Csavarkötések	151
Motor	153
Üzemanyag	154
Motorolaj	155
Tengelykapcsoló	156
Sebességváltó	156
Hátsókerék-hajtás	157
Futómű	157
Fékek	158
Kerekek és gumibroncsok	159
Villamosság	160
Váz	162
Riasztóberendezés	162
Méretetek	162

Tömegadatok	163
Menetteljesítmény	164

Hibakeresési táblázat

A motor nem, vagy csak nehezen indul be.

Ok	Elhárítás
Vészleállító kapcsoló megnyomva	Állítsa a vészleállító kapcsolót üzembesz állapotba.
Oldaltámasz kihajtott állapotban, motor fokozatba kapcsolva	Hajtsa vissza az oldaltámaszt.
Motor fokozatba kapcsolva, tengelykapcsolókar nincs behúzva	Kapcsolja a sebességváltót üresbe, vagy húzza be a tengelykapcsolókart.
Üzemanyagtartály üres	A tankolás folyamata (☛ 87).
Akkumulátor lemerült	Csatlakoztatott akkumulátor töltése (☛ 125).

Csavarkötések

Első kerék	Érték	Érvényes
Féknagyreg a teleszkópvillán		
M10 x 65	38 Nm	
A teleszkópvillán lévő gyorskioldó tengely szorítócsavarja		
M8 x 35	19 Nm	
Hátsó kerék	Érték	Érvényes
Hátsó kerék a peremes kerék-rögzítőnél		
M10 x 1,25 x 40	Az átelleneseket meghúzza rögzíteni	
	60 Nm	
Tükörtartó kar	Érték	Érvényes
Tükör (ellenanya) az adapteren		
Balmenetes, M10 x 1,25	22 Nm	
Adapter a rögzítődarabon		
M10 x 14 - 4.8	25 Nm	

Kormány	Érték	Érvényes
Rögzítődarab (kormánybilincs) a villahídon		
M8 x 35	Húzza meg a menetirány szerint elől a tömbön	
	19 Nm	

Motor

Motorszám helye	Forgattyúház, jobbra lent
Motortípus	Lég-/folyadékűtéses kétcilinderes, négyütemű boxermotor felül elhelyezett homlokkerék hajtotta vezérműtengellyel és egy kiegyenlítőtengellyel.
Lökettérfogat	1170 cm ³
Hengerfurat	101 mm
Dugattyúlöket	73 mm
Sűrítési viszony	12,5:1
Névleges teljesítmény	92 kW, a következő fordulatszámnál: 7750 min ⁻¹
– Teljesítménykorlátozással ^{GY}	79 kW, a következő fordulatszámnál: 7750 min ⁻¹
Forgatónyomaték	125 Nm, a következő fordulatszámnál: 6500 min ⁻¹
– Teljesítménykorlátozással ^{GY}	122 Nm, a következő fordulatszámnál: 5250 min ⁻¹
Legmagasabb fordulatszám	max 9000 min ⁻¹
Alapjárat fordulat szám	1150 min ⁻¹ , a motor elérte az üzemi hőmérsékletet

Üzemanyag

Ajánlott üzemanyag-minőség	Ólmozatlan szuperbenzin (Max. 10 % etanol, E10) 95 ROZ/RON 89 AKI
Alternatív üzemanyag-minőség	Ólmozatlan normálbenzin (csökken a teljesítmény és nő a fogyasztás. Ha a motorkerékpárt például alacsonyabb üzemanyag-minőségű országokban ROZ 91 oktánszámú üzemanyaggal kívánja üzemeltetni, úgy a motorkerékpárt előzetesen a BMW Motorrad Márkaszervizben ennek megfelelően át kell állítani.) 91 ROZ/RON 87 AKI
Felhasználható üzemanyag-mennyiség	kb. 20 l
Tartalék üzemanyag mennyisége	kb. 4 l
Emissziós szabvány	EU 3

A BMW a BP üzemanyagokat ajánlja



Motorolaj

Motorolaj töltőmennyisége	max 4 l, szűrőcserével
Műszaki adatok	SAE 5W-40, API SL / JASO MA2, Az adalékok (pl. molibdén alapú) használata tilos, mert azok megtámadják a motor bevonatos alkatrészeit, A BMW Motorrad a Castrol Power 1 Racing 4T SAE 5W-40, API SL / JASO MA2 motorolajat ajánlja
Motorolaj utántöltési mennyisége	max 0,95 l, A MIN és a MAX jelzés közötti különbség

BMW recommends 

Tengelykapcsoló

Tengelykapcsoló típusa	Többtárcsás, olajfürdős tengelykapcsoló
------------------------	---

Sebességváltó

Sebességváltó típusa	Motorházba integrált, ferdefogazású, 6 fokozatú sebességváltó
Sebességváltó-áttételek	1,000 (60:60 fog), Primer áttétel 1,650 (32:20 fog), Sebességváltó bemenő áttétel 2,438 (39:16 fog), 1. fokozat 1,714 (36:21 fog), 2. fokozat 1,296 (35:27 fog), 3. fokozat 1,059 (36:34 fog), 4. fokozat 0,943 (33:35 fog), 5. fokozat 0,848 (28:33 fog), 6. fokozat 1,061 (35:33 fog), Végáttétel

Hátsókerékhajtás

Hátsókerékhajtás típusa	Kardánhajtás szöghajtással
Hátsókerék-felfüggesztés típusa	Alumíniumöntvény egykaros lengőkar, BMW Motorrad Paralever rendszerrel
Hátsókerékhajtás áttételi aránya	2,91 (32/11 fog)

Futómű

Első kerék

Elsőkerék-felfüggesztés típusa	BMW Telelever, felső villahíd dőléskioldással, hosszlengőkar a motorkerékpárban és a teleszkópvillán csapágyazott, központosan elrendezett rugóstag, a hosszlengőkaron és a vázon megerősítve
Elsőkerék-rugózás típusa	Központi rugóstag csavarrugóval
– dinamikus ESA-val ^{GY}	Központi rugóstag csavarrugóval és kiegyenlítőtartállyal, elektromosan beállítható a lengéscsillapító húzófokozata és nyomófokozata
Rugóút elöl	190 mm, A keréknél
– Alacsonyítással ^{GY}	160 mm, A keréknél

Hátsó kerék

Hátsókerék-felfüggesztés típusa	Alumíniumöntvény egykaros lengőkar, BMW Motorrad Paralever rendszerrel
Hátsókerék-rugózás típusa	Központi rugóstag csavarrugóval, beállítható lengéscsillapítóval és rugó-előfeszítéssel
– dinamikus ESA-val ^{GY}	Központi rugóstag csavarrugóval és kiegyenlítő-tartállyal, elektromosan beállítható lengéscsillapító húzóirány és nyomófokozat, elektromosan beállítható rugó-előfeszítés
Hátsó kerék rugóútja	200 mm
– Alacsonyítással ^{GY}	170 mm

Fékek

Elsőkerékfék típusa	Hidraulikus működtetésű, kéttárcsás tárcsafék 4 dugattyús radiálisan rögzített monoblokk féknyereggel és úszóágyazású féktárcsákkal
Elülső fékbetét anyaga	Szinterfém
Féktárcsavastagság előtt	min 4 mm, Kopási határ
Hátsókerékfék típusa	Hidraulikus működtetésű tárcsafék 2 dugattyús úszónyereggel és rögzített féktárcsával
Hátsó fékbetét anyaga	Szerves

Féktárcsavastagság hátul	min 4,5 mm, Kopási határ
--------------------------	--------------------------

Kerekek és gumiabroncsok

Ajánlott gumiabroncs-párosítások	A jóváhagyott gumiabroncsok legfrissebb listáját megtalálhatja BMW Motorrad Márkaszervizekben vagy az interneten, a „ www.bmw-motorrad.com ” oldalon.
----------------------------------	---

Első kerék

Első kerék típusa	Alumíniumöntvény kerék
– keresztüllős kerekekkel ^{GY}	Keresztüllős kerék
Első felni mérete	3.0"x19"
Elülső gumiabroncs méretjelölése	120/70 - 19
első kerék megengedett kiegyensúlyozatlansága	max 5 g

Hátsó kerék

Hátsó kerék típusa	Alumíniumöntvény kerék
– keresztüllős kerekekkel ^{GY}	Keresztüllős kerék
Hátsó felni mérete	4.50"x17"
Hátsó gumiabroncs méretjelölése	170/60 - 17
hátsó kerék megengedett kiegyensúlyozatlansága	max 45 g

Abronsnyomások

Elülső gumibroncsnyomás	2,5 bar, hideg gumibroncsnál
Hátsó gumibroncsnyomás	2,9 bar, hideg gumibroncsnál

Villamosság

Konnektorok terhelhetősége	max 5 A, minden konnektor összesítve
Biztosítéktartó 1	10 A, Csatlakozó 1: Műszeregység, riasztóberendezés (DWA), gyújtáskapcsoló, diagnosztikai csatlakozó 7,5 A, Csatlakozó 2: Bal oldali kombinált kapcsoló, abroncsnyomás-ellenőrző (RDC)
Biztosítéktartó	50 A, 1. biztosíték: generátorszabályozó

Akkumulátor

Akkumulátor típusa	AGM (Absorbent Glass Mat – felitatott üvegszálás) akkumulátor
Akkumulátor névleges feszültsége	12 V
Akkumulátor névleges kapacitása	12 Ah

Gyújtógyertyák

Gyújtógyertyák gyártója és megnevezése	NGK LMAR8D-J
Gyújtógyertyák elektródatávolsága	0,8 ^{±0,1} mm

Izzók

Izzók a távolsági fényszórókhoz	H7 / 12 V / 55 W
– LED-es fényszóróval ^{GY}	LED
Izzók a tompított fényhez	H7 / 12 V / 55 W
– LED-es fényszóróval ^{GY}	LED
Izzók a helyzetjelzőkhöz	W5W / 12 V / 5 W
– LED-es fényszóróval ^{GY}	LED
Izzók a hátsó világításhoz/féklámpához	LED
Izzók az elülső irányjelzőkhöz	RY10W / 12 V / 10 W
– LED-es irányjelzőkkel ^{GY}	LED
Izzók a hátsó irányjelzőkhöz	RY10W / 12 V / 10 W
– LED-es irányjelzőkkel ^{GY}	LED

Váz

Váz típus	Acélcsőváz, önhordó hajtóműegységgel, acélcső hátsó váz
Típustábla helye	Váz jobb oldalt elől (a rugóstag mellett)
Jármű azonosítószámának helye	Jobb első váz a kormányagyon

Riasztóberendezés

Aktiválási időtartam üzembe helyezéskor	kb. 30 s
Riasztás időtartama	kb. 26 s
Akkumulátor típusa	CR 123 A

Méretek

Járműhossz	2205 mm, Sárvédőig
Járműmagasság	1430...1490 mm, Szélvédőig, DIN szerinti terheletlen tömeg esetén
– Alacsonyítással ^{GY}	1405...1465 mm, Szélvédőig, alsó helyzet, DIN szerinti terheletlen tömeg esetén
Járműszélesség	955 mm, Tükrökkel

Vezetőülés magassága	850...870 mm, Vezető nélkül, terheletlen tömeg
– alacsony vezetőüléssel ^{GY}	820...840 mm, Vezető nélkül, terheletlen tömeg
– Alacsonyítással ^{GY}	800...820 mm, Vezető nélkül, terheletlen tömeg
Motorkerékpár-vezető lábának belső ívhosszúsága	1870...1910 mm, Vezető nélkül, terheletlen tömeg
– alacsony vezetőüléssel ^{GY}	1820...1860 mm, Vezető nélkül, terheletlen tömeg
– Alacsonyítással ^{GY}	1790...1830 mm, Vezető nélkül, terheletlen tömeg

Tömegadatok

Terheletlen tömeg	238 kg, DIN szerinti terheletlen tömeg esetén, menetkész állapotban 90 % üzemanyagtöltéssel, GY nélkül
Megengedett össztömeg	450 kg
Legnagyobb megengedett terhelés	212 kg

Menetteljesítmény

Indulási tulajdonságok emelkedőn (megengedett össztömeg mellett)	20 %
Legnagyobb sebesség	>200 km/h

Szerviz

BMW Motorrad szerviz.....	166
BMW Motorrad Mobilitási szolgálta- tások.....	166
Karbantartás	166
Karbantartási munkák igazolása	168
Szervizek igazolása	173

BMW Motorrad szerviz

Teljes lefedettségű forgalmazói hálózatán keresztül a BMW Motorrad a világ több mint száz országában gondoskodik motorkerékpárjáról. A BMW Motorrad Márkaszervizek rendelkeznek a megfelelő műszaki információkkal és tudással ahhoz, hogy BMW járművén minden karbantartási és javítási munkát megbízhatóan végre tudjanak hajtani. Az Önhez legközelebb található BMW Motorrad Márkaszerviz megtalálhatja a "www.bmw-motorrad.com" weboldalon.



Szakszerűtlenül elvégzett karbantartásnak és javításnak káros következményei lehetnek, és ezek biztonsági kockázatot is jelenthetnek.

A BMW Motorrad ezért azt tanácsolja, hogy a motorkerékpárján elvégzendő munkákat szak-

szervizben, a legcélszerűbb, ha BMW Motorrad Márkaszervizben végezteti el. ◀

Annak biztosításához, hogy BMW járműve folyamatosan a legjobb állapotban legyen, a BMW Motorrad javasolt karbantartási idők betartását tanácsolja.

Rögzíttesse az összes karbantartási és javítási munkát ezen útmutató "Szerviz" című fejezetében. A garanciális időszak lejártá utáni méltányossági teljesítések elengedhetetlen feltétele a rendszeres karbantartás igazolása.

BMW Motorrad Márkaszervizben tájékozódhat arról, hogy milyen szolgáltatásokat tartalmaznak az egyes a BMW szervizek.

BMW Motorrad Mobilitási szolgáltatások

Új BMW motorkerékpárok meghibásodása esetén a BMW Motorrad Mobilitási szolgáltatások különböző szolgáltatásokat biztosít (például mobilszerviz, autómentés, járműelszállítás).

A kínált mobilitási szolgáltatásokról BMW Motorrad Márkaszervizben tájékozódhat.

Karbantartás

BMW átadási ellenőrzés

A BMW átadási ellenőrzést BMW Motorrad Márkaszervize végzi el a gépjármű átadását megelőzően.

BMW bejáratás utáni ellenőrzés

A BMW bejáratás utáni ellenőrzés az első 500 és 1200 km megtétele között esedékes.

BMW szerviz

A BMW szerviz évenként egyszer esedékes, terjedelme a jármű korától, illetve a megtett kilométerek számától függően változhat. BMW Motorrad Márkaszervize igazolja a szerviz elvégzését, valamint bejegyzi a következő szerviz időpontját.

Magas évi futásteljesítmény esetén bizonyos körülmények között szükség lehet a bejegyzett időpontnál korábbi szervizre is. Ezekre az esetekre a szerviztanúsítványban egy maximális kilométerállás is szerepel. Ha ezt a kilométerállást a megadott szervizidőpont előtt éri el, a szervizt korábban kell elvégezni.

A többfunkciós kijelző szervizkijelzője a megadott értékek alapján körülbelül 1 hónappal vagy 1000 km-rel az időpont előtt emlékezteti a közeledő szervizre.

Karbantartási munkák igazolása

BMW átadási ellenőrzés

elvégezve

A következő napon: _____

Bélyegző, aláírás

BMW bejáratás utáni ellenőrzés

elvégezve

A következő napon: _____

A következő kilométerállásnál: _____

Következő szerviz
legkésőbb

A következő napon: _____
vagy, ha korábban eléri,

A következő kilométerállásnál: _____

Bélyegző, aláírás

BMW szerviz

elvégezve

A következő napon:_____

A következő kilométerállás-
nál:_____

Következő szerviz
legkésőbb

A következő napon:_____
vagy, ha korábban eléri,

A következő kilométerállás-
nál:_____

Bélyegző, aláírás

BMW szerviz

elvégezve

A következő napon:_____

A következő kilométerállás-
nál:_____

Következő szerviz
legkésőbb

A következő napon:_____
vagy, ha korábban eléri,

A következő kilométerállás-
nál:_____

Bélyegző, aláírás

BMW szerviz

elvégezve

A következő napon:_____

A következő kilométerállás-
nál:_____

Következő szerviz
legkésőbb

A következő napon:_____
vagy, ha korábban eléri,

A következő kilométerállás-
nál:_____

Bélyegző, aláírás

BMW szerviz

elvégezve

A következő napon:_____

A következő kilométerállás-
nál:_____Következő szerviz
legkésőbbA következő napon:_____
vagy, ha korábban eléri,A következő kilométerállás-
nál:__________
Bélyegző, aláírás**BMW szerviz**

elvégezve

A következő napon:_____

A következő kilométerállás-
nál:_____Következő szerviz
legkésőbbA következő napon:_____
vagy, ha korábban eléri,A következő kilométerállás-
nál:__________
Bélyegző, aláírás**BMW szerviz**

elvégezve

A következő napon:_____

A következő kilométerállás-
nál:_____Következő szerviz
legkésőbbA következő napon:_____
vagy, ha korábban eléri,A következő kilométerállás-
nál:__________
Bélyegző, aláírás

BMW szerviz

elvégezve

A következő napon:_____

A következő kilométerállás-
nál:_____

Következő szerviz
legkésőbb

A következő napon:_____
vagy, ha korábban eléri,

A következő kilométerállás-
nál:_____

Bélyegző, aláírás

BMW szerviz

elvégezve

A következő napon:_____

A következő kilométerállás-
nál:_____

Következő szerviz
legkésőbb

A következő napon:_____
vagy, ha korábban eléri,

A következő kilométerállás-
nál:_____

Bélyegző, aláírás

BMW szerviz

elvégezve

A következő napon:_____

A következő kilométerállás-
nál:_____

Következő szerviz
legkésőbb

A következő napon:_____
vagy, ha korábban eléri,

A következő kilométerállás-
nál:_____

Bélyegző, aláírás

BMW szerviz

elvégezve

A következő napon:_____

A következő kilométerállás-
nál:_____Következő szerviz
legkésőbbA következő napon:_____
vagy, ha korábban eléri,A következő kilométerállás-
nál:__________
Bélyegző, aláírás**BMW szerviz**

elvégezve

A következő napon:_____

A következő kilométerállás-
nál:_____Következő szerviz
legkésőbbA következő napon:_____
vagy, ha korábban eléri,A következő kilométerállás-
nál:__________
Bélyegző, aláírás**BMW szerviz**

elvégezve

A következő napon:_____

A következő kilométerállás-
nál:_____Következő szerviz
legkésőbbA következő napon:_____
vagy, ha korábban eléri,A következő kilométerállás-
nál:__________
Bélyegző, aláírás

Szervizek igazolása

A táblázat a karbantartási és javítási munkák, valamint az extra tartozékok beépítése és az egyéb elvégzett tevékenységek igazolására szolgál.

Elvégzett munka	A következő kilométerál-lásnál:	Dátum

Függelék

Tanúsítvány..... 176

Certification Tire Pressure Control (TPC)

FCC ID: MRXBC54MA4
IC: 2546A-BC54MA4

FCC ID: MRXBC5A4
IC: 2546A-BC5A4

This device complies with Part 15 of the FCC Rules and with Industry Canada license-exempt RSS standard(s).

Operation is subject to the following two conditions:

- (1) This device may not cause harmful interference, and
- (2) This device must accept any interference received, including interference that may cause undesired operation.

Le présent appareil est conforme aux CNR d'Industrie Canada applicables aux appareils radio exempts de licence. L'exploitation est autorisée aux deux conditions suivantes:

- (1) l'appareil ne doit pas produire de brouillage, et
- (2) l'utilisateur de l'appareil doit accepter tout brouillage radioélectrique subi, même si le brouillage est susceptible d'en compromettre le fonctionnement.

WARNING: Changes or modifications not expressly approved by the party responsible for compliance could void the user's authority to operate the equipment. The term "IC:" before the radio certification number only signifies that Industry Canada technical specifications were met.

A

Abronsnyomás-ellenőrző (RDC)
Kijelző, 39

ABS

A technikáról részletesen, 93
Figyelmeztető jelzések, 34
Használat, 58
Kezelőszerv, 15
Öndiagnosztika, 82

Akkumulátor

Akkumulátortöltő
feszültségének figyelmeztető
jelzése, 37
Beszerelés, 126
Csatlakoztatott akkumulátor
töltése, 125
Karbantartással kapcsolatos
megjegyzések, 125
Kiszerezés, 126
lecsatlakoztatott akkumulátor
töltése, 126
Műszaki adatok, 160

Aktualitás, 7**Alacsonyítás**

Korlátozások, 78

ASC

A technikáról részletesen, 96
Használat, 59
Kezelőszerv, 15
Öndiagnosztika, 82

Á**Átlagértékek**

Visszaállítás, 45

Áttekintés

Az ülés alatt, 14
Bal oldali kombinált
kapcsoló, 15
Figyelmeztető és ellenőrző
lámpák, 20
Figyelmeztető szimbólumok, 23
Gépjármű bal oldala, 11
Gépjármű jobb oldala, 13
Jobb oldali kombinált
kapcsoló, 17
Műszeregység, 18
Többfunkciós kijelző, 22

B

Bejárás, 83

Biztonsággal kapcsolatos
megjegyzések

Fékezéskor, 84
Menet közben, 78

Biztosítékok

Csere, 128
Műszaki adatok, 160

C**Csomag**

Terheléssel kapcsolatos
megjegyzések, 78
Csomagtartódoboz, 138

D**DWA**

Ellenőrző lámpa, 18
Műszaki adatok, 162

E

Ellenőrző lámpák, 18
Áttekintés, 20
Ellenőrzőlista, 80
Elsőkerékállvány
Felszerelés, 116

- ESA
Használat, 68
Kezelőszerv, 15
- F**
- Fékbetétek
Bejáratás, 83
Ellenőrzés elől, 103
Ellenőrzés hátul, 104
- Fékek
Biztonsággal kapcsolatos megjegyzések, 84
Kézikar beállítása, 70
Működés ellenőrzése, 102
Műszaki adatok, 158
- Fékfolyadék
Első folyadékszint ellenőrzése, 105
Első tartály, 13
Hátsó folyadékszint ellenőrzése, 106
Hátsó tartály, 13
- Felszerelések
Általános információk, 132
- Felszereltség, 7
- Fényszóró
Világítótávolság, 53
Világítótávolság beállítása, 11
- Figyelmeztető jelzések
ABS, 34
Akkumulátortöltő feszültsége, 37
Áttekintés, 23
Hűtőfolyadék-hőmérséklet, 29
Indításgátló, 29
Izzóhiba, 30
Külsőhőmérséklet-figyelmeztetés, 29
Megjelenítés, 24
Motorelektronika, 30
Motorolajszint, 36
Motorvezérlés, 36
RDC, 31
Riasztóberendezés, 31
Tartalék üzemanyag, 35
- Figyelmeztető jelzések áttekintése, 25
- Figyelmeztető lámpák, 18
Áttekintés, 20
- Fokozatváltás
Felváltási javaslat, 40
- Fordulatszám mérő, 18
- Forgatónyomatékok, 151
- Futómű
Műszaki adatok, 157
- Fűtött markolatok
Használat, 72
Kezelőszerv, 17
- G**
- Gumiabroncsok
Ajánlás, 109
Bejáratás, 84
Legnagyobb sebesség, 79
Műszaki adatok, 159
Nyomás ellenőrzése, 71
Nyomások, 160
Nyomástáblázat, 14
Profilmélység ellenőrzése, 109
- Gyűjtás
Bekapcsolás, 42
Kikapcsolás, 43
- Gyűjtőgyertyák
Műszaki adatok, 160

H

- Használat terepen, 85
- Hátsókerékajtás
 - Műszaki adatok, 157
- Helyzetjelzők, 42
- Hibakeresési táblázat, 150
- Hűtőfolyadék
 - Folyadékszint ellenőrzése, 107
 - Túlmelegedés figyelmeztető jelzése, 29
 - Utántöltés, 107

I

- Indítás, 81
 - Kezelőszerv, 17
- Indításgátló
 - Figyelmeztető jelzés, 29
 - Pótkulcs, 43
- Indítási segítség, 123
- Irányjelző
 - Használat, 57
 - Jobb oldali kezelőszerv, 17
 - Kezelőszerv, 15

Izzók

- Izzóhiba figyelmeztető jelzés, 30
- Izzók cseréje a helyzetjelzőkben, 119
- Izzók cseréje a távolsági fényszórókban, 117
- Izzók cseréje a tompított fényhez, 117
- Izzók cseréje az első és hátsó irányjelzőkben, 120
- LED-es fényszóró cseréje, 122
- LED-es hátsó lámpa cseréje, 122
- LED-es kiegészítő fényszóró cseréje, 122
- Műszaki adatok, 161

J

- Jármű
 - Üzembe helyezés, 148
- Jármű azonosítószáma
 - Elhelyezkedés a járművön, 13

K

- Karbantartás
 - Általános információk, 100
 - Karbantartási időközök, 166
 - Karbantartási munkák igazolása, 168
- Kerekek
 - Első kerék beszerelése, 112
 - Első kerék kiszerelése, 110
 - Felnik ellenőrzése, 108
 - Hátsó kerék beszerelése, 115
 - Küllők ellenőrzése, 109
 - Méretváltozás, 110
 - Műszaki adatok, 159
- Kezelési útmutató
 - Elhelyezkedés a járművön, 14
- Kilométer-számláló
 - Visszaállítás, 45
- Kombinált kapcsoló
 - Bal oldali áttekintés , 15
 - Jobb oldali áttekintés, 17
- Konnektor
 - Elhelyezkedés a járművön, 13
 - Használattal kapcsolatos megjegyzések, 132

Kormány

Beállítás, 72

Kormányzár

Rögzítés, 42

Környezeti hőmérséklet

Külsőhőmérséklet-
figyelmeztetés, 29

Kulcs, 42

Külső hőmérséklet

Kijelző, 37

Kürt, 15

L

Légszűrő

Betét cseréje, 122

Elhelyezkedés a járművön, 13

Lengéscsillapítás

Beállítás, 67

Hátsó beállítóelem, 11

Leparkolás, 85

M

Méretek

Műszaki adatok, 162

Mobilitási szolgáltatások, 166

Motor

Indítás, 81

Motorelektronika figyelmeztető
jelzése, 30

Motorvezérlés figyelmeztető
jelzése, 36

Műszaki adatok, 153

Motorkerékpár

Gondozás, 145

Leállítás hosszabb időre, 148

Lekötözés, 88

Leparkolás, 85

Tisztítás, 145

Motorolaj

Folyadékszint ellenőrzése, 101

Motorolajszint figyelmeztető
jelzése, 36

Műszaki adatok, 155

Olajszint visszajelzője, 38

Töltési szint kijelző, 13

Töltőnyílás, 13

Utántöltés, 102

Műszaki adatok

Akkumulátor, 160

Fékek, 158

Futómű, 157

Gyújtógyertyák, 160

Hátsókerékajtás, 157

Izzólámpák, 161

Kerekek és gumibron-
csok, 159

Méretek, 162

Motor, 153

Motorolaj, 155

Riasztóberendezés, 162

Sebességváltó, 156

Szabványok, 7

Tengelykapcsoló, 156

Tömegadatok, 163

Üzemanyag, 154

Váz, 162

Villamosság, 160

Műszeregység

Áttekintés, 18

Környezetifény-érzékelő, 18

N

- Nappali menetfény
 - Automatikus nappali menetfény, 56
 - Elhelyezkedés a járművön, 11
 - Manuális nappali menetfény, 55

Ó

- Óra
 - Beállítás, 47

P

- Parkolófény, 54
- Pre-Ride-Check, 81

R

- RDC
 - A technikáról részletesen, 97
 - Felnicímke, 110
 - Figyelmeztető jelzések, 31
- Riasztóberendezés
 - Figyelmeztető jelzés, 31
 - Használat, 51
- Rövidítések és szimbólumok, 6

- Rugó-előfeszítés
 - Beállítás, 66
 - Hátsó beállítóelem, 13

S

- Sebességkijelző, 18
- Sebességtartó automatika
 - Használat, 64
- Sebességváltó
 - Műszaki adatok, 156
- Szélvédő
 - Beállítás, 73
 - Beállítóelem, 13
- Szerszámkészlet
 - Elhelyezkedés a járművön, 14
 - Tartalom, 100
- Szerviz, 166
- Szervizkijelző, 39

T

- Tankolás, 87
- Tartalék üzemanyag
 - Figyelmeztető jelzés, 35

- Tengelykapcsoló
 - Kézikar beállítása, 70
 - Működés ellenőrzése, 108
 - Műszaki adatok, 156
- Típus tábla
 - Elhelyezkedés a járművön, 13
- Topcase doboz
 - Használat, 141
- Többfunkciós kijelző, 18
 - Áttekintés, 22
 - Használat, 44
 - Kezelőszerv, 15
 - Kijelző kiválasztása, 44
- Tömegadatok
 - Műszaki adatok, 163
 - Terheléstáblázat, 14
- Tükrök
 - Beállítás, 73

U

- Ülés
 - Magasságállítás helyzete, 14
- Ülések
 - Le- és felszerelése, 74
 - Reteszelés, 11
 - Ülésmagasság beállítása, 75

Üzemanyag

- Műszaki adatok, 154
- Tankolás, 87
- Tartalékmenyiség, 38
- Töltőnyílás, 11

Üzem mód

- A technikáról részletesen, 92
- Beállítás, 60
- Kezelőszerv, 17

V**Váz**

- Műszaki adatok, 162

Vészleállító kapcsoló, 17

- Használat, 53

Vészvillogó

- Használat, 57
- Kezelőszerv, 15, 17

Világítás

- Automatikus nappali menetfény, 56
- Fénykürt használata, 54
- Helyzetjelző, 54
- Kezelőszerv, 15

Kiegészítő fényszóró

- használata, 55
- Manuális nappali menetfény, 55
- Parkolófény, 54
- Távolsági fényszórók használata, 54
- Tompított fény, 54

Villamosság

- Műszaki adatok, 160

Járműve felszereltségétől, illetve tartozékaitól függően még az azonos országba szánt kivitelek esetében is eltérések mutatkozhatnak a képeken bemutatottakhoz és a leírtakhoz képest. Ezek az eltérések semmilyen követelésre nem jogosítanak.

A méret-, tömeg- és teljesítményadatok a vonatkozó tűrésekkel együtt értendők.

A konstrukció, a felszereltség és a tartozékok változtatásának joga fenntartva.

Tévedés joga fenntartva.

©2014 Bayerische Motoren Werke Aktiengesellschaft
80788 München, Németország
Utánnomás – még kivonatossan is – csak a BMW Motorrad After-sales részlegének írásos engedélyével történhet.

Eredeti kezelési útmutató, a nyomtatás Németországban készült.

Fontos tudnivalók a tankoláshoz:

Üzemanyag

Ajánlott üzemanyag-minőség	Ólmozatlan szuperbenzin (Max. 10 % etanol, E10) 95 ROZ/RON 89 AKI
Alternatív üzemanyag-minőség	Ólmozatlan normálbenzin (csökken a teljesítmény és nő a fogyasztás. Ha a motorkerékpárt például alacsonyabb üzemanyag-minőségű országokban ROZ 91 oktánszámú üzemanyaggal kívánja üzemeltetni, úgy a motorkerékpárt előzetesen a BMW Motorrad Márkaszerződésben ennek megfelelően át kell állítani.) 91 ROZ/RON 87 AKI
Felhasználható üzemanyag-mennyiség	kb. 20 l
Tartalék üzemanyag mennyisége	kb. 4 l
Abronsnyomások	
Elülső gumiabroncsnyomás	2,5 bar, hideg gumiabroncsnál
Hátsó gumiabroncsnyomás	2,9 bar, hideg gumiabroncsnál

BMW recommends 

Rendelési szám: 01 49 8 554 653

2014.02, 5. kiadás, 78

